

# Doro HearingBuds

Dansk



# Indhold

Oversigt .....	1
Få mest muligt ud af dine HearingBuds.....	2
Udpakning af din Doro HearingBuds .....	2
Sådan kommer du i gang .....	2
Tilslut og par .....	4
Brug af ørepropperne .....	5
Opladning .....	5
Doro HearingBuds-appen.....	7
Hearing profiles .....	8
Indstillinger for høreprofil.....	8
Indstillinger.....	10
Interaktiv lydtest for personaliseret lyd .....	10
Sådan rengør du ørepropperne .....	11
Fabriksnulstilling.....	12
Ofte stillede spørgsmål .....	13
Andet .....	14
Sikkerhedsanvisninger.....	14
Li-ion-batteri.....	15
Beskyt din hørelse .....	15
Garanti.....	15
Genanvendelse.....	16
Korrekt bortskaffelse af dette produkt .....	16
Korrekt bortskaffelse af batterierne i dette produkt .....	17
EU-overensstemmelseserklæring .....	17
Specifikationer.....	17

## Oversigt

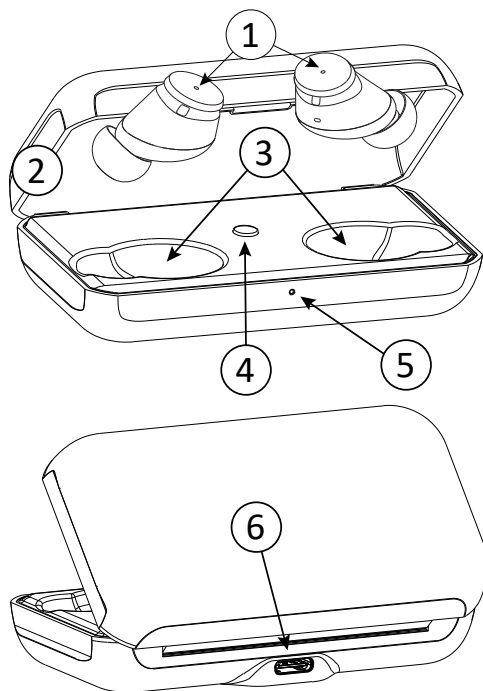

- |                                   |                                     |
|-----------------------------------|-------------------------------------|
| 1. Ørepropper                     | 5. Lysindikator                     |
| 2. Opladningsetui                 | 6. USB Type-C, til batteriopladning |
| 3. Ørepropper, opladningsåbninger |                                     |
| 4. Parringsknap                   |                                     |

Doro HearingBuds er avancerede, ægte trådløse øretelefoner, der er designet med teknologi til forbedring af lydoplevelsen. De kan reducere uønsket støj og gøre samtaler, opkald og lytning til musik både tydeligere og mere behageligt.

### VIGTIGT

Doro HearingBuds er ikke medicinsk udstyr, men ørepropperne har funktioner til at forbedre lyden i forskellige situationer.

## Få mest muligt ud af dine HearingBuds

Det kan tage lidt tid for din hjerne og dine ører at vænne sig til den nye lyd. Menneskets øre er meget komplekst, og nogle ting lyder mærkelige i starten, men giv dig selv tid til at vænne dig til denne nye lyd.

- Vi anbefaler, at du bruger dine HearingBuds hver dag i starten, men hold regelmæssige pauser.
- Væn dig til din egen stemme, da det kan lyde mærkeligt i starten.
- Prøv dine HearingBuds i forskellige miljøer.

Sørg også for, at du efter installationen tager den interaktive lydtest for at tilpasse og optimere øreproppernes ydeevne i henhold til din specifikke høreelse.

Dette er et vigtigt trin for en vellykket oplevelse, se *Interaktiv lydtest for personaliseret lyd*, s.10.

## Udpakning af din Doro HearingBuds

Det første trin er at pakke HearingBuds ud og vurdere de dele og det udstyr, der er inkluderet i leveringen. Sørg for at læse vejledningen igennem, så du kan blive fortrolig med udstyret og de grundlæggende funktioner. Besøg [doro.com](https://doro.com) eller kontakt vores telefonrådgivning, hvis du har brug for yderligere oplysninger om tilbehør eller andre Doro-produkter.

## Sådan kommer du i gang

1. Når du åbner etuiet, skal du sørge for, at lysene på ørepropperne er aktiveret. Hvis ikke, skal du kontrollere, om der er en lille plastikstrimmel på ladekontakterne. Du skal fjerne plastikstrimlen, før du kan oplade dine ørepropper.



2. Vi anbefaler, at du oplader etuiet og ørepropperne, før du bruger dem første gang, se *Opladning*, s.5
3. Du kan downloade Doro HearingBuds-appen for at optimere ydeevnen. I appen kan du prøve forskellige lydindstillinger, se *Hearing profiles*, s.8

4. Vælg den mest behagelige spidsstørrelse til dine ører. Der er tre forskellige størrelser spidser i pakken: sort er stor, grøn mellem og hvid er den mindste størrelse.

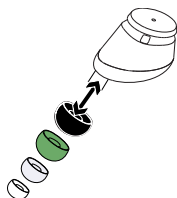

5. Sæt forsigtigt silikonespidsen ind i øregangen, og anbring den flade del (med opladningskontakterne) på det ydre øre. Der er ikke forskel på venstre og højre øre, så du behøver ikke bekymre dig om at sætte den i det forkerte øre. Ørepropperne har automatisk venstre/højre-registrering.

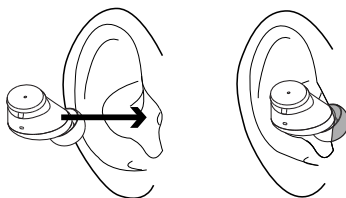

**Tip:** Prøv forsigtigt at trække spidsen af dit ydre øre op for at hjælpe med at tilpasse dem korrekt og komfortabelt. Prøv en anden størrelse på de medfølgende ørepropper. Hvis du vil sikre en bedre lydoplevelse, skal du vælge den spidsstørrelse, der forsejler og passer bedst til din øregang.

## Tilslut og par

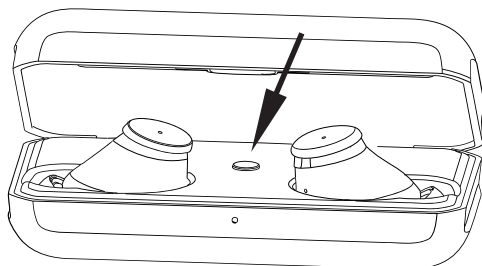

### Sådan opretter du forbindelse til HearingBuds via Bluetooth

#### VIGTIGT

HearingBuds skal anbringes i opladningsetuiet, før parringsprocessen startes.

1. Aktivér først Bluetooth på den enhed, du vil parre med ørepropperne. På de fleste mobile enheder finder du Bluetooth under Indstillinger → Bluetooth.
2. Åbn etuiet. Tryk på **parringsknappen**, og hold den inde, indtil lyset foran på etuiet begynder at blinke blå.
3. Tag ørepropperne ud af opladningsetuiet.

**Bemærk!** Hvis din enhed understøtter Google Fast Pair, vises Doro HearingBuds automatisk for at oprette forbindelse. Vælg Tilslut/Par for at parre.

4. Gå til Indstillinger → Bluetooth på din telefon (eller en anden enhed, du har tilsluttet).
5. Vælg "Doro HearingBuds" på listen over tilgængelige Bluetooth-enheder, og vælg derefter Tilslut/Par eller lignende.

Hvis parringen mislykkes, eller du ønsker at parre HearingBuds med en anden enhed, skal du gentage de foregående trin.

## Brug af ørepropperne

Det er nemt at betjene dine ørepropper. Hvis du vil besvare eller afslutte et opkald eller afspille og sætte medier på pause, skal du blot trykke to gange på en af ørepropperne.

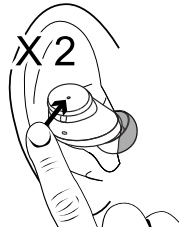

Hvis lyden afbrydes, mens du lytter, skal du kontrollere, at din Bluetooth-forbindelse ikke er blevet afbrudt. Sørg også for, at din telefon er i en god position, f.eks. i en af dine forlommer.

## Opladning

**Bemærk!** Af miljømæssige årsager medfølger der ikke en oplader i denne pakke. Strømmen leveret af opladeren skal være mellem minimum 2,5 watt, som kræves af radioudstyret, og maksimalt 5 watt for at opnå den maksimale opladningshastighed. Du kan bruge opladere med højere effekt, men det vil ikke øge opladningshastigheden.

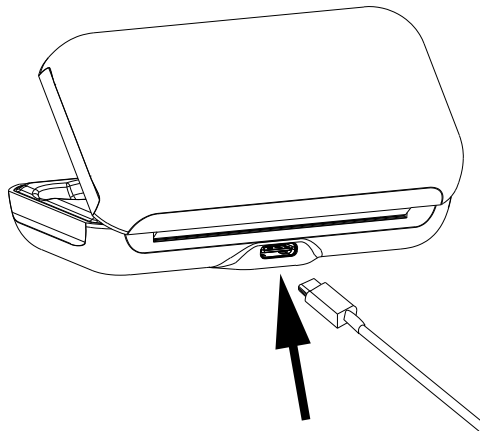

Når ørepropperne er i etuiet, oplades de automatisk. Et fuldt opladet etui kan oplade øretelefonerne helt to gange, før det skal genoplades.

---

Hvis du vil oplade etuiet, skal du isætte et USB-C-kabel og tilslutte det til en strømkilde, der er CE- certificeret. Oplad hele produktet med ørepropperne i opladningsetuiet. Lyset på forsiden af etuiet skal blinke langsomt, mens det oplader. Det tager ca. tre timer, før etuiet er fuldt opladet.

Lyset på etuiet skifter farve afhængigt af, hvor meget det er opladet.

- Konstant grønt lys = fuldt opladet
- Orange lys = batterikapacitet ca. 20-80 %
- Rødt lys = batterikapacitet på ca. 5-20 %
- Rødt og blinkende lys = batteriniveau er kritisk, omkr. 0-5 %.

Hvis batteriet i ørepropperne er ved at være fladt, lyser en eller begge ørepropper rødt. Sæt ørepropperne tilbage i etuiet et stykke tid for at oplade dem.



## Doro HearingBuds-appen

### Krav for anvendelse af Doro HearingBuds-appen:

- Android version 8 eller nyere ELLER iOS version 14 eller nyere.
- En Google-konto ELLER et Apple-ID for at kunne downloade og installere Doro HearingBuds-appen.

For at downloade appen skal du scanne en af QR-koderne eller bruge linket til Play Store/App Store:



Til Android skal du scanne QR-koden til Google Play Store eller gå til [play.google.com](https://play.google.com)

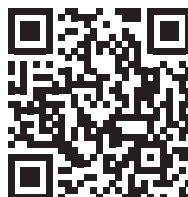

Til iOS skal du scanne QR-koden til App Store eller gå til [apps.apple.com](https://apps.apple.com)

### VIGTIGT

Bluetooth skal kunne oprette forbindelse til dine ørepropper, for at appen kan fungere. Giv den nødvendige tilladelse.

### Åbn og begynd at bruge appen

- For at bruge Doro HearingBuds-appen skal du aktivere Bluetooth på din enhed.
- Når du åbner appen, opretter den automatisk forbindelse til din Doro HearingBuds.
- Du får nu oplysninger om, hvordan du bedst bruger ørepropperne, og du får også mulighed for at udføre en interaktiv lydtest. Testen er designet til at optimere og tilpasse Doro HearingBuds til din specifikke hørelse. Se *Interaktiv lydtest for personaliseret lyd*, s.10 for at få flere oplysninger om lydtesten.
- Du kan skifte mellem forskellige høretilstande.
- Tryk på  for **Settings**, se *Indstillinger*, s.10 for flere oplysninger.

## Hearing profiles

I Doro HearingBuds-appen kan du vælge høreprofiler afhængigt af dine hørebehov i forskellige miljøer. Se *Indstillinger for høreprofil*, s.8 for detaljerede indstillinger for hver profil.

**Tip:** Tryk på  for hjælp.

1. **Speech** så du bedre kan høre tale, f.eks. i støjende omgivelser.
2. **Natural** så du bedre kan høre lydene omkring dig.
3. **Media** for at optimere lyden fra TV, radio, biograf eller lignende miljøer.
4. **Inactive** for at deaktivere alle høreprofiler.
5. **Profile volume** for at indstille den generelle lydstyrke for lydforbedring.
6.  for at gå til **Settings**, se *Indstillinger*, s.10.

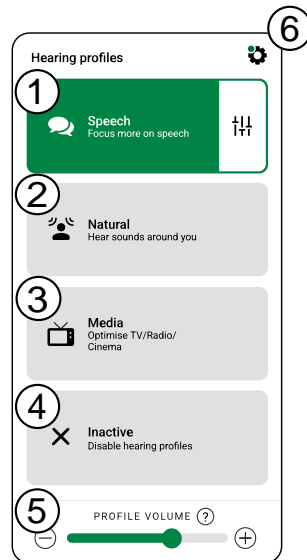

**Bemærk!** Når du streamer lyd fra en medieenhed, f.eks. en mobiltelefon, slukkes høreprofilerne automatisk. Når streaminglyden stoppes, genaktiveres høreforbedringen med den forrige høreprofil.

Du kan også prøve at ændre fokus for at få endnu mere kontrol over baggrundsstøj og lyde, der kommer direkte forfra. På hver enkelt indstilling kan du berøre  for at se fokusområdet for den valgte profil, se *Indstillinger for høreprofil*, s.8.

## Indstillinger for høreprofil

Berør  for at få adgang til indstillingerne for den valgte høreprofil.

**Tip:** Tryk på  for hjælp.

1. **Focus range** for at justere fokus med skyderen (+/-). Du kan bruge skyderen til at justere fokus fra omgivende rumlyde (bredere fokus) til en, der taler lige foran dig (smalere fokus).
2. **Fine-tuning** for at finjustere niveauet af hørekomfort i den valgte høreprofil (skyder med +/-). Niveauet af hørekomensation er baseret på den interaktive lydtest.
3. **Reset** for at vende tilbage til de oprindelige indstillinger.

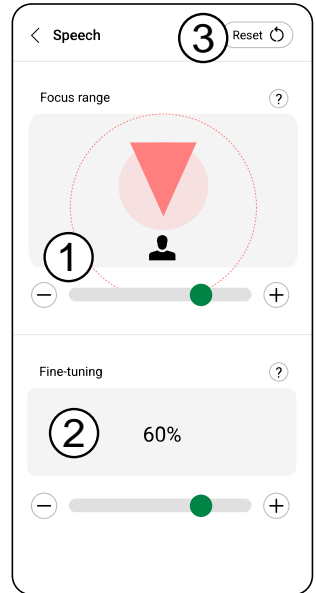

## Indstillinger

Berør  for at få adgang til **Settings**.

1. **Batteriindikator** viser opladningen af ørepropperne (venstre L og højre R). Hvis du sætter en øreprop tilbage i etuiet, vil du bemærke, at den er inaktiv i appen (den grønne bjælke under den pågældende øreprop bliver grå).
2. **Earbud control** til at aktivere/deaktivere betjening med håndbevægelser. I denne menu kan du også aktivere eller deaktivere **Voice Assistant**.
3. **Updates** for at installere softwareopdateringer til din HearingBuds. Hvis der er en opdatering tilgængelig, får du en meddelelse her. Vælg den for at begynde at downloade.
4. **Personalised sound** for at tage den interaktive lydtest, se *Interaktiv lydtest for personaliseret lyd*, s.10.
5. **Help** for at læse mere om, hvordan du bruger din HearingBuds.

Berør  for at lukke menuen.

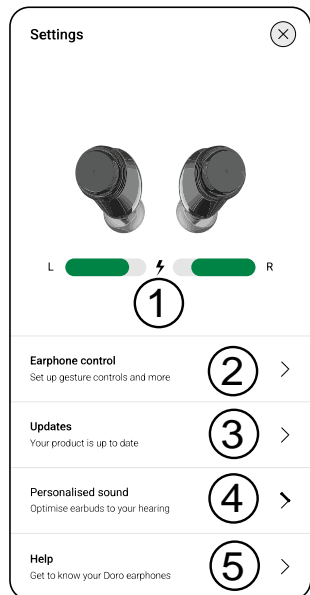

**Bemærk!** Vi anbefaler, at du altid opdaterer enheden til den mest aktuelle softwareversion for at opnå optimal ydeevne og for at få de seneste forbedringer. Downloadvarigheden kan variere afhængigt af internetforbindelsen. Ved at bruge enheden accepterer du at installere alle OS-softwareopdateringer, der leveres af Doro, så hurtigt som muligt efter meddelelse herom. Ved at opdatere din enhed medvirker du til at holde din enhed sikker. Doro vil gøre opdateringer tilgængelige i hele garantiperioden/den lovpligtige garantiperiode under forudsætning af, at dette er muligt i kommerciel og teknisk henseende.

### Interaktiv lydtest for personaliseret lyd

Tag vores interaktive lydtest for at optimere øreproppernes ydeevne i henhold til din specifikke hørelse. Det tager kun et par minutter. Dette er et vigtigt skridt for en vellykket oplevelse.

1. **Personalised sound** for at finde den interaktive lydtest. Testen er designet til at optimere og tilpasse Doro HearingBuds til din specifikke hørelse.
2. Når du starter testen, får du nogle instruktioner i appen. Berør **Next** for at gå videre.
3. For at gøre resultatet af høretesten så nøjagtigt som muligt skal du sørge for, at du befinder dig et roligt sted, når du udfører testen. Sørg også for, at ørepropperne sidder behageligt i dine ører.
4. Når du er klar til at starte testen, skal du berøre **Go** og følge anvisningerne på skærmen.
5. Der afspilles en række toner, først i det ene øre og derefter i det andet. Du skal blot trykke på det angivne område, så snart du hører tonerne.
6. Du kan til enhver tid afbryde testen midlertidigt og fortsætte senere. Testen tager ca. fire minutter.

**Bemærk!** Lydtesten er ikke beregnet til at erstatte en dybdegående evaluering foretaget af en høreapparatspecialist. Vi anbefaler, at du kontakter en høreapparatspecialist, hvis du føler, at dit høretab er et problem.

## Sådan rengør du ørepropperne

Ørepropperne af silikone er designet, så snavs og ørevoks forhindres i at trænge ind i øreproppernes lydkanaler. Hvis du oplever lavere lydstyrke i dine ørepropper, kan det dog skyldes ophobning af snavs eller voks. Du kan rengøre ørepropperne med en let fugtig klud. Silikonespidserne rengøres ved forsigtigt at fjerne dem og rengøre dem med mild sæbe og lunkent vand. Der må ikke anvendes opløsningsmidler til rengøring.

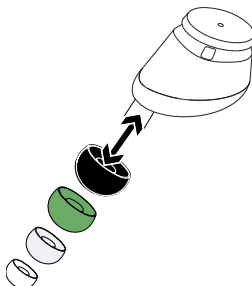

## Fabriksnulstilling

Årsager til at udføre nulstilling kan være et vedholdende problem, som ikke kan løses på andre måder, eller at Doro HearingBuds skal overdrages til en anden bruger.

1. Anbring ørepropperne i opladningsetuiet, og luk låget.
2. Åbn låget, og tryk på knappen inde i etuiet i ca. 15 sekunder. Lyset blinker først blå, men bliv ved med at trykke på knappen, indtil lyset begynder at blinke klart hvidt, og slip derefter knappen.
3. Lad ørepropperne ligge i opladningsetuiet i mindst 30 sekunder.
4. Tag ørepropperne ud af etuiet. Når de begynder at blinke samtidig, er øretelefonerne klar til parring igen.

**Bemærk!** Hvis øretelefonerne ikke blinker samtidig, skal du gentage processen.

For at tilslutte øretelefonerne igen skal du udføre parringsprocessen som i *Tilslut og par, s.4.*

## Ofte stillede spørgsmål

### Spørgsmål

Hvor kan jeg finde appen til Doro HearingBuds?

### Besvar

**Android-brugere** kan finde Doro HearingBuds-appen ved at søge i Google Play Store eller bruge QR-koden nedenfor.



Til **iOS-brugere** kan Doro HearingBuds-appen hentes i App Store eller ved at bruge QR-koden nedenfor



Yderligere oplysninger findes på *Doro HearingBuds-appen*, s.7.

### Spørgsmål

Hvordan parrer jeg min HearingBuds med min telefon?

### Besvar

**Hvis din enhed understøtter Google Fast Pair:**

Læg ørepropperne i etuiet, og åbn låget.

Tryk på parringsknappen i etuiet, indtil LED-lyset begynder at blinke blå, og tag derefter ørepropperne ud.

Tryk på "Connect"/"Pair" i parrings-pop op'en, der vises på din telefon.

**For andre brugere:**

1. Tryk på parringsknappen i etuiet, indtil LED-lyset begynder at blinke blå, og tag derefter ørepropperne ud.

2. Gå til Bluetooth-indstillinger på din telefon

3. Vælg "DoroHearingBuds" fra listen for at parre

Yderligere oplysninger findes på *Tilslut og par*, s.4.

- Spørgsmål** Hvad er kommunikationsrækkevidden mellem Bluetooth-forbindelsen og enhed til ørepropper?
- Besvar** Rækkevidden for en Bluetooth®-forbindelse er ca. 10 meter. Den maksimale kommunikationsrækkevidde vil dog variere afhængigt af forhindringer (person, metal, væg osv.) eller elektromagnetiske forstyrrelser i omgivelserne.
- Spørgsmål** Hvorfor oplever jeg lavere lydstyrke på min HearingBuds?
- Besvar** Lavere lydstyrke skyldes normalt ophobning af snavs eller voks. Tag silikoneøreproppen af, og rengør den om nødvendigt. Se også *Sådan rengør du ørepropperne*, s.11.
- Spørgsmål** Hvorfor hører jeg kun lyd i en af mine ørepropper?
- Besvar** Der opstod en fejl under oprettelse af forbindelsen. Sæt begge ørepropper tilbage i opladningsetuiet, tryk kort på parringsknappen i opladningsetuiet, og tag derefter ørepropperne ud igen. Hvis det stadig ikke lykkes, skal du nulstille ørepropperne i henhold til *Fabriksnulstilling*, s.12 og derefter parre dem igen, se *Tilslut og par*, s.4.

## Andet

### Sikkerhedsanvisninger



#### FORSIGTIG

Enheden og tilbehøret kan indeholde små dele. Alt udstyret skal opbevares utilgængeligt for mindre børn. Netadapteren er afbrydelsesanordningen mellem produktet og netstrømforsyningen. Stikkontakten skal være i nærheden af udstyret og let tilgængelig.

Din enhed er et teknisk avanceret produkt, der skal behandles med omhu. Garantien bortfalder i tilfælde af misbrug.

- Beskyt enheden mod fugt. Regn, sne, luftfugtighed og alle former for væske kan indeholde stoffer, der får de elektroniske kredsløb til at korrodere.
- Undlad at bruge eller opbevare enheden i støvede og snavsede omgivelser.
- Undlad at opbevare enheden på varme eller kolde steder.
- Undgå at tabe enheden. Undlad at slå på enheden eller at ryste den. Hvis den behandles voldsomt, kan kredsløbene og de finmekaniske dele blive ødelagt.
- Undlad at bruge stærke kemikalier til at rengøre enheden.



Ovenstående råd gælder både enheden, batteriet og andet tilbehør. Hvis enheden ikke fungerer efter hensigten, skal du kontakte forhandleren for at få løst problemet. Husk kvitteringen eller en kopi af fakturaen.

## Li-ion-batteri

Dette produkt indeholder et Li-ion-batteri. Batterimodulet kan blive antændt og brænde, hvis det håndteres forkert.



### ADVARSEL

Der kan opstå eksplosionsfare, hvis batteriet isættes forkert. Reducer risikoen for brand eller forbrændinger ved aldrig at adskille, knuse eller punktere batteriet eller kortslutte de udvendige kontakter, udsætte batteriet for temperaturer over 60 °C (140° F) eller bortskaffe det i ild eller vand. Brug aldrig et beskadiget eller opsvulmet batteri. Indlever det på et serviceværksted eller hos din forhandler til eftersyn, før du bruger det igen. Et beskadiget eller opsvulmet batteri kan udgøre en risiko for brand, eksplosion eller lækage eller anden risiko. Brugte batterier skal genbruges eller bortskaffes i henhold til lokale regler eller den vejledning, der fulgte med produktet.

## Fjernelse/udskiftning af batteriet

- Kontakt et autoriseret servicecenter for at få fjernet/udskiftet batteriet. Du kan finde de nyeste oplysninger på [www.doro.com](http://www.doro.com).
- Af sikkerhedsmæssige årsager må du ikke selv forsøge at fjerne batteriet. Hvis batteriet ikke fjernes korrekt, kan batteriet og enheden blive beskadiget, der kan ske personskade, og/eller enheden kan blive farlig at bruge.
- Doro er ikke ansvarlig for nogen skader eller tab, som måtte opstå, hvis disse advarsler og instruktioner ikke følges.

## Beskyt din hørelse



### ADVARSEL

Hørelsen kan lide skade, hvis man udsættes for høje lyde i for stort omfang. Høje lyde under kørslen kan virke distraherende og medføre ulykker. Lyt til lyd på et moderat niveau.

## Garanti

Dette produkt har 24 måneders garanti, og det oprindelige tilbehør (f.eks. oplader eller kabel), som muligvis følger med til din enhed, har 12 måneders garanti fra købsdatoen. Hvis der, mod forventning, skulle opstå fejl på produktet i dette tidsrum, bedes du kontakte købsstedet. Der skal forelægges købsbevis i forbindelse med service eller support i garantiperioden.

Denne garanti bortfalder i tilfælde af fejl, der er forårsaget af ulykker eller lignende hændelser eller skader, væskeindtrængen, forsømmelighed, unormal brug, manglende vedligeholdelse og andre omstændigheder, som brugeren er skyld i. Garantien dækker heller ikke fejl, der er opstået på grund af lynnedslag eller andre elektriske spændingsvariationer. Af

sikkerhedsmæssige hensyn anbefaler vi, at du trækker ledningen til laderen ud i tordenvejr.

Bemærk, at dette er en frivillig producentgaranti, som giver rettigheder udover og ikke har nogen indvirkning på slutbrugers lovæssige rettigheder.

Denne garanti gælder ikke, hvis der har været anvendt andre batterier end originale DO-RO-batterier.

## OS-softwaregaranti for enheden

Ved at bruge enheden accepterer du at installere alle softwareopdateringer, der leveres af Doro, så hurtigt som muligt efter underretning herom.

Ved at opdatere din enhed medvirker du til at holde din enhed sikker.

Doro vil gøre opdateringer tilgængelige i hele garantiperioden/den lovpligtige garantiperiode under forudsætning af, at dette er muligt i kommerciel og teknisk henseende.

Din enhed søger automatisk efter tilgængelige softwareopdateringer. Følg vejledningen på skærmen, når du får besked om en softwareopdatering.

### Bemærk:

- I nogle tilfælde kan regelmæssige opdateringer medføre forsinkelser af planlagte sikkerhedsopdateringer.
- Doro vil levere sikkerhedsopdateringerne så hurtigt som muligt og efter bedste evne til de relevante modeller. Leveringstiden for sikkerhedsrettelser kan variere afhængigt af region, softwarevarianter og model.



### FORSIGTIG

Hvis du undlader at opdatere din enhed efter at have fået besked herom, kan det sætte din garanti på enheden ud af kraft. Softwareoplysninger og planlagt opdateringsplan findes på webstedet: [doro.com/softwareupdates](https://doro.com/softwareupdates)

## Genanvendelse

Doro tager ansvar for hele vores produkters livscyklus, herunder hvordan de genanvendes, når de er udtjente. Dit tidligere produkt kan stadig være nyttigt for en anden, og hvis det er udtjent, er der materialer, der kan bruges til nye produkter. Vi anbefaler, at du genbruger, reparerer eller istandsætter din enhed første gang, og hvis det ikke er muligt, så overlad den til genanvendelse i henhold til lokale bestemmelser. Husk også at overlade anden gammel ikke-brugt elektronik, som du måske har, til genanvendelse.

## Korrekt bortskaffelse af dette produkt



(Bortskaffelse af elektrisk og elektronisk udstyr)  
(Gælder i lande med separate affaldsopsamlingsystemer)

Denne mærkning på produktet, tilbehøret eller vejledningen betyder, at produktet og dets elektroniske tilbehør (f.eks. oplader, headset, USB-kabel) ikke må bortskaffes sammen med husholdningsaffald. For at forebygge mulige skader på miljøet og menneskers sundhed som følge af ukontrolleret affaldsbortskaffelse skal disse emner sorteres fra andre former for affald og genanvendes ansvarsbevidst for at fremme bæredygtig genanvendelse af materielle ressourcer. Private brugere skal kontakte enten forhandleren, som dette produkt er købt hos, eller de lokale myndigheder for at få oplysninger om, hvor og hvordan disse genstande kan afleveres og blive genanvendt på miljømæssigt forsvarlig vis. Erhvervsbrugere skal kontakte deres leverandør og kontrollere vilkårene og betingelserne i købskontrakten. Dette produkt og dets elektroniske tilbehør må ikke blandes med andet erhvervsaffald til bortskaffelse. Dette produkt stemmer overens med RoHS.

## Korrekt bortskaffelse af batterierne i dette produkt



(Gælder i lande med separate affaldsopsamlingsystemer)

Mærkningen på batteriet, vejledningen eller emballagen betyder, at batteriet i dette produkt ikke må bortskaffes sammen med husholdningsaffald. Hvis batterierne ikke bortskaffes på korrekt vis, kan disse stoffer medføre skader på menneskers sundhed og miljøet.

Vær med til at bevare naturlige ressourcer og fremme genanvendelse af materialer ved at adskille batterier fra andre former for affald og genanvende dem via det lokale, gratis batteriindsamlingsystem.

## EU-overensstemmelseserklæring

Doro erklærer hermed, at radioudstyrstypen DWO-0430 (Doro HearingBuds) er i overensstemmelse med direktiv 2014/53/EU og andre gældende lovgivninger. EU-overensstemmelseserklæringens fulde ordlyd kan læses på følgende internetadresse:

[www.doro.com/dofc](http://www.doro.com/dofc).

## Specifikationer

Bluetooth (MHz):		5.0, (2402 - 2480)
Mål	Etui:	88 x 47 x 26 mm
	1 øreprop:	16 x 17 x 20 mm
Vægt	Etui:	57 g
	1 øreprop:	6 g
Batteri	Etui:	3.7 V/ 700 mAh Li-ion-batteri
	1 øreprop:	3.7 V/ 85 mAh Li-ion-batteri
Ladetid:	Etui:	3 timer
	Ørepropper:	105 minutter

Batterilevetid	Etui: Ørepropper:	2 fulde opladninger af 2 ørepropper Op til 11 timer
Vandtæthed:	Etui: Ørepropper:	— Drypbeskyttet (IP52)
Omgivelsestemperatur under drift:		Min.: -5° C Maks: 45° C
Omgivelsestemperatur under opladning:		Min.: -5° C Maks: 40° C

Bluetooth® er et registreret varemærke tilhørende Bluetooth SIG, Inc.

Alle andre varemærker og firmanavne, der er omtalt heri, kan være varemærker, der tilhører de respektive ejere.

Alle rettigheder, der ikke udtrykkeligt bevilliges heri, forbeholdes. Alle andre varemærker tilhører deres respektive ejere.

I det omfang dette muliggøres iht. gældende lovgivning hæfter hverken Doro eller nogen af virksomhedens licensgivere for nogen form for tab af data eller indtægter eller for nogen tab af forventet indtægt, følgetab, driftstab eller andre tab, uanset hvordan de måtte være opstået.

Doro fremsætter ingen garantier for og påtager sig intet ansvar for funktioner, indhold eller slutbrugersupport i forbindelse med tredjeparters applikationer, der evt. leveres sammen med enheden. Når du vælger at bruge en applikation, accepterer du samtidig, at applikationen leveres i den aktuelle udgave. Doro fremsætter ingen påstande, udsteder ingen garantier og påtager sig intet ansvar for funktioner, indhold eller slutbrugersupport i forbindelse med tredjeparters applikationer, der evt. leveres sammen med enheden.

Dette apparat er en radiosender og -modtager med lav effekt. Som anbefalet af internationale retningslinjer opfylder enheden gældende nationale SAR-grænser på 2,0 W/kg (10 g). 10 g SAR: opfylder laveffektseksklusionsniveau, SAR-test er ikke påkrævet.

Dette produkt kan bruges i alle EU-medlemsstater.



DWO-0430 ( ) (2011,2021,3011)

Danish

Version 2.0

©20232023 Doro AB. All rights reserved.

[www.doro.com](http://www.doro.com)



REV 21854 – STR 20230626