

Doro Hemma Dorbell

Dansk



Indhold

Oversigt/indhold	1
Tillykke.....	3
Udpakning af din Doro Hemma Dørbell	3
Sådan kommer du i gang	3
Krav ved anvendelse af Doro Hemma-appen.....	3
Nødvendigt værktøj til montering af dørklokken.....	4
Doro Hemma Chime.....	4
Parring af dørklokke og ringeenhed	6
Installation af ringeenheden.....	6
Montering/installation af dørklokken.....	7
Privatlivets fred	7
Fastgørelse af monteringspladen	8
Montering med dobbeltklæbende tape	9
Fastgøring og sikring af dørklokken	9
Betjening af dørklokken	10
Besvarelse af et dørklokkeopkald	10
Visning	11
Brug Hjælp mig.....	12
Doro Hemma, appen 	12
Download og installer appen, Doro Hemma	12
Start appen, og log ind/øpret en konto.....	13
Tilføj dørklokken til kontoen.....	14
Doro Hemma, app-menuvalgmuligheder 	18
Administrer dørklokken	19
Isætning af SD-kort	24
Genstart eller nulstilling af dørklokken.....	25
Genstart af dørklokkens hardware	25
Nulstil dørklokken	25
LED'er på dørklokke og ringeenhed.....	26
Dørklokkens LED'er	26
Dørklokkens LED'er under opladning	27
LED på ringeenheden	27
Hjem- og kontostyring	28
 Administrer dit hjem	28
 Inviter til dit hjem	29

 Skift hjem.....	30
 Bliv tilmeldt til et nyt hjem	30
 Dine invitationer	30
 Konto	30
Nulstil og slet kontoen	31
Log af	31
Andet	31
Sikkerhedsanvisninger.....	31
Garanti.....	33
Korrekt bortskaffelse af dette produkt	34
Korrekt bortskaffelse af batterierne i dette produkt	34
EU-overensstemmelseserklæring	34
Erklæring om miljøvenligt design, energieffektivitet for ekstern strømforsyning	34
Specifikationer.....	35

Oversigt/indhold

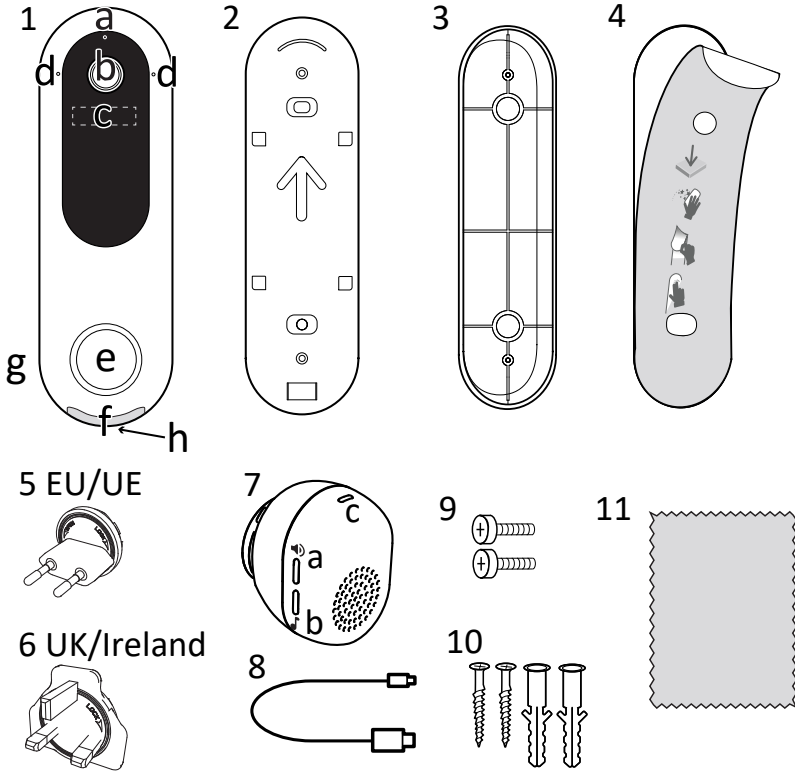

1. Dørklokke
 - a. Lyssensor
 - b. Kameralinse
 - c. Bevægelsessensor
 - d. Mikrofoner
 - e. Ringeknap
 - f. Dæksel til opladningsport
 - g. Højttaler
 - h. Dørklokkelås
2. Monteringsplade
3. Vinkelmonteringskile
4. Dobbeltklæbende tape
5. Adapterstik til brug i EU
6. Adapterstik til brug i UK/Irland
7. Ringeenhed/oplader
 - a. Lydstyrkeknop
 - b. Melodiknap
 - c. Statuslys
8. USB Type-C, til opladning af dørklokkens batteri
9. Skruer til fastgørelse af monteringspladen på vinkelmonteringskilen
10. Skruepakke (skruer og rawl-plugs) til vægmontering
11. Renseserviet til montering med tape

Bemærk! Illustrationerne i vejledningen er kun ment som illustration. Det betyder, at de muligvis ikke helt ligner din telefon.

Denne vejledning er kun til reference. Selve enheden og det udstyr, der følger med, kan variere afhængigt af hvilken software og hvilket tilbehør der er tilgængeligt, der hvor du bor, og hvad din tjenesteudbyder tilbyder. Du kan få yderligere tilbehør hos din lokale Doro-forhandler.



Scan QR-koden med din mobile enhed for at se en instruktionsvideo, eller klik på <https://doro.kolla-info.com/7063>.

Tillykke

Denne trådløse dørklokke er designet til at opfylde seniorers specifikke behov for ekstra høj lyd, exceptionelt tydelig video og lyd og unikke funktioner, der giver ekstra ro i sindet. Uanset om senioren er hjemme eller på farten, kan vedkommende se og tale med den person, der er ved døren, på sin smartphone eller tablet via dørklokkens øjeblikkelige videofunktion. Dørklokken har et vidinkelobjektiv af høj kvalitet, der giver skarp billedkvalitet, samt ekstra kraftige LED'er til natbelysning, der leverer tydelig video, selv når det er mørkt udenfor. Med +90 dB er lyden på den medfølgende ringeenhed til placering inde i hjemmet også højere end andre. Sikkerhedsfunktionerne omfatter en unik "Hjælp mig"-knap, der gør det muligt for senioren at viderestille samtalen til forudbestemte kontaktpersoner, hvis der er behov for hjælp, som derefter kan tale direkte med den besøgende. Desuden kan en kraftig sirene aktiveres for at skræmme enhver besøgende væk, der kan virke fjendtlig. Den guidede opsætning gør det meget nemt at komme i gang, og i de fleste tilfælde er der ikke brug for værktøj til montering af dørklokken. Desuden er alt dette inkluderet i startprisen, så der aldrig er skjulte eller månedlige gebyrer at bekymre sig om. Doro Hemma Dorbell er en del af vores nemme smart home-løsninger, der er udviklet til at hjælpe seniorer med at holde forbindelsen til og få støtte fra deres pårørende.

Udpakning af din Doro Hemma Dorbell

Det første trin er at pakke dørklokken ud og vurdere de dele og det udstyr, der er inkluderet i leveringen. Sørg for at læse vejledningen igennem, så du kan blive fortrolig med udstyret og de grundlæggende funktioner. Besøg doro.com eller kontakt vores telefonrådgivning, hvis du har brug for yderligere oplysninger om tilbehør eller andre Doro-produkter.

Sådan kommer du i gang

Krav ved anvendelse af Doro Hemma-appen

Hvis du bruger **Doro Hemma-appen**, der giver dig mulighed for at anvende dørklokkens fulde funktionalitet, har du brug for:

- En smartphone eller tablet med Android version 7 eller nyere
ELLER iOS version 14 eller nyere.

- en Google-konto
ELLER et Apple-ID for at downloade og installere **Doro Hemma-appen**.
- En Doro-konto til brug af tjenesten. Denne vil blive konfigureret efter installation af appen.
- Internetadgang via Wi-Fi-netværk, som bruger 2,4 GHz-båndet, og som også dækker placeringen af dørklokken.

Se i *Doro Hemma, appen* 🏠, s.12, hvordan du installerer og bruger appen.

Nødvendigt værktøj til montering af dørklokken

Alle de dele, du skal bruge til installation, er inkluderet, men du kan også have brug for følgende værktøj:

- Blyant til markering af huller.
- Stjerneskruestrækker til fastgørelse og stramning af skrueerne.
- Boremaskine til boring af huller.
- 3 mm træbor til at lave huller.
- 6 mm murbor til at lave huller.
- Hammer til at sætte rawplugs i hullerne.

Doro Hemma Chime

Du kan tilslutte din videodørklokke med den medfølgende Doro Hemma Chime, se *Parring af dørklokke og ringeenhed*, s.6. Når der er tilsluttet en ringeenhed, afspilles et ringesignal på ringeenheden, når en besøgende har trykket på ringeknappen. Det er meget nyttigt, hvis du ikke har din smartphone eller tablet ved dig, eller hvis lydstyrken er lav. Det kan også være en god idé at få en ekstra ringeenhed, hvis du har et stort hus. Ekstra Doro Hemma Chime kan købes som tilbehør.

Doro Hemma Chime fungerer også som batterioplader til dørklokken.

Sæt det korrekte strømstik i ringeenheden

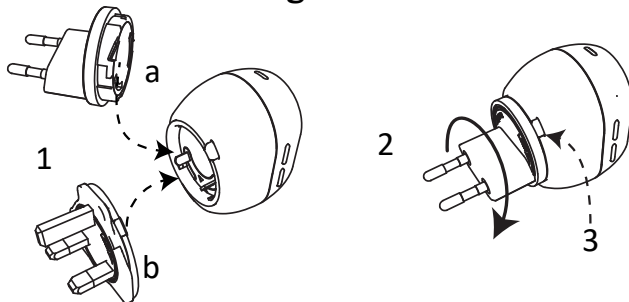

1. Vælg det nødvendige stik.
 - EU-version
 - UK/Irland-version
2. Sæt stikket i ringeenheden, og drej det med uret, indtil du hører/føler et klik, som bekræfter, at stikket er låst.
3. Hvis du skal skifte stik, skal du trykke på udløserknappen og dreje stikket mod uret for at fjerne det.

Opladning af dørklokkens batteri

VIGTIGT

Vi anbefaler, at du oplader dørklokken helt, før du fortsætter og parrer dørklokken med appen. Dørklokken fungerer ikke under opladning. Det kan tage flere timer at oplade batteriet helt. Mens du venter, kan du installere appen og oprette kontoen.

Dørklokkens batteri bør holde i flere måneder mellem hver opladning, afhængigt af hvor ofte det aktiveres ved bevægelse og tryk på ringeknappen. Appen giver dig besked i god tid, når det er tid til at oplade. Glem ikke at låse dørklokken op, før du fjerner den fra monteringspladen ved at dreje låseskruen en kvart omgang mod uret.

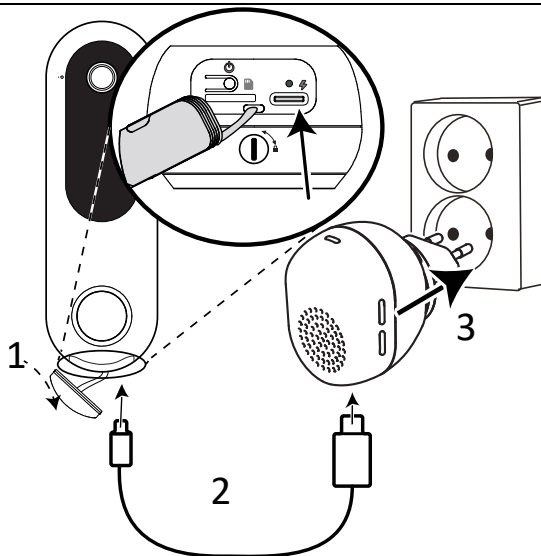

Sådan oplades dørklokken:

1. Brug en fingernegl eller en skarp genstand til forsigtigt at trække silikonedækslet til opladningsporten ud.

2. Sæt den lille ende af USB-C-kablet i opladningsporten på dørklokken og den anden ende i ringeenheden/opladeren.
3. Sæt ringeenheden/opladeren i en stikkontakt, og lad dørklokken oplade, indtil ringeknappen lyser grønt. Ringen blinker rødt, orange og grønt under opladning, se *LED'er på dørklokke og ringeenhed*, s.26.

Bemærk! Din enhed understøtter opladning med et USB-C-kabel og en USB-oplader, der er i overensstemmelse med gældende nationale bestemmelser og internationale og regionale sikkerhedsstandarder, såsom UKCA eller CE. Brug ikke USB-opladere, der ikke opfylder gældende sikkerhedsstandarder. Hvis du bruger en anden oplader, skal den effekt, som opladeren leverer, være mellem min. 2.5 watt, som radioudstyret kræver, og maks. 7.75 watt for at opnå den maksimale opladningshastighed.

Parring af dørklokke og ringeenhed

For at ringeenheden skal ringe, når der trykkes på dørklokkeknappen, skal begge enheder parres.

1. Hvis der ikke allerede er tændt for dørklokken, skal du trykke på tænd/sluk-knappen (⏻ bag dækslet til opladningsporten) i 3 sekunder, indtil ringen blinker blå.
2. For at aktivere parringstilstanden på ringeenheden skal du sætte den i en stikkontakt og trykke på begge knapper (se 🗣️ 7a og 🎵 7b *Oversigt/indhold*, s.1) på ringeenheden, indtil lyset blinker blå.
3. Tryk på ringeknappen på dørklokken.
4. Både dørklokken og ringeenheden blinker grønt 3 gange, og der høres en lyd, når parringen er gennemført.
5. Hvis parringen mislykkes, blinker både dørklokken og ringeenheden rødt 3 gange. Prøv igen fra trin 3, hvis det er nødvendigt.





Læs mere om ringeenheden: *Installation af ringeenheden*, s.6

Installation af ringeenheden

Dørklokken kan parres/forbindes med op til 4 ringeenheder. Der kan købes ekstra ringeenheder som tilbehør, så dørklokken ringer højt flere steder i dit hjem.

- Når du har parret ringeenheden med dørklokken, se *Parring af dørklokke og ringeenhed*, s.6, skal du tilslutte ringeenheden til en stikkontakt.

Lad ringeenheden starte op, og tryk derefter på dørklokkeknappen for at bekræfte, at den virker.

- Tryk på  for at øge lydstyrken ét trin. Tryk på  gentagne gange for at øge lydstyrken til maksimum. Når det maksimale niveau er nået, vil det næste tryk gå tilbage til det laveste lydniveau.
- Tryk på  for at ændre ringeenhedens melodi. Tryk på  igen for at høre den næste melodi.

Montering/installation af dørklokken

VIGTIGT

Vi anbefaler, at du først installerer appen Doro Hemma, opretter din Doro-konto og forbinder dørklokken med kontoen, se *Doro Hemma, appen* , s.12.

Dørklokken kan placeres både indendørs og udendørs, men ringeenheden er kun tilladt indendørs.

Før der bores huller eller foretages montering, skal det sikres, at dørklokken befinder sig inden for dit 2,4 GHz Wi-Fi-netværks radorækkevidde ved hjælp af appen. Hvis ikke, kan det være nødvendigt at ændre placeringen af adgangspunktet/routeren for dit 2,4 GHz Wi-Fi-netværk. Du skal også sikre dig, at ringeenheden er inden for dørklokkens radorækkevidde ved at trykke på ringeknappen på dørklokken. Brug også funktionen "Forhåndsvisning" i appen til at kontrollere, at du får et godt overblik.

Vær opmærksom på, at visse materialer kan reducere radiosignalstyrken, hvis de er placeret mellem radioenhederne, f.eks. tykke vægge og lofter af mursten, beton, sten og metal.

Privatlivets fred

VIGTIGT

Lovgivningen i dit land kan begrænse observation og optagelse af områder uden for din private ejendom. Tjek den lokale lovgivning. For at respektere privatlivets fred bør du undgå at placere dit kamera, så offentlige omgivelser optages, herunder gaden samt dine naboers private ejendom.

Vi anbefaler, at pårørende, besøgende og medarbejdere i hjemmet informeres om, at der er installeret et kamera, som kan være i drift.

Overvej også at bruge vinkelmonteringskilen til at forbedre privatlivets fred samt dit eget synsfelt.

Fastgørelse af monteringspladen

Montér dørklokken i en højde på cirka 120 cm.

1. Justér monteringspladen og markér de to huller. Sørg for, at pilen på monteringspladen peger opad.

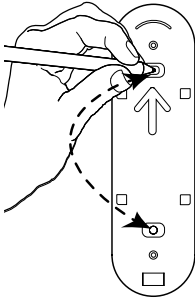

2. Hvis du har brug for en vinkel på dørklokken, skal du fastgøre vinkelkilen med de to medfølgende skruer.

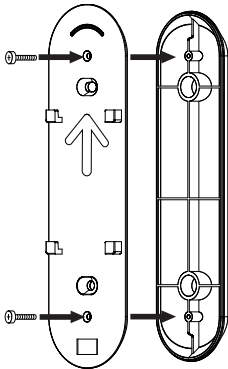

3. Bor huller:

- a. På mursten eller betovæg skal du bore to huller på 6 mm, der er ca. 25 mm dybe, og derefter sætte rawlplugs i.
- b. På træ eller lignende skal du bore to huller på 2 mm. Skru skruerne i, indtil monteringspladen ligger plant mod overfladen.

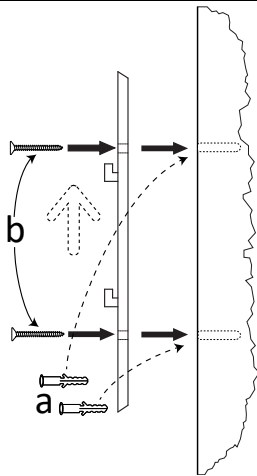

Montering med dobbeltklæbende tape

Hvis du ikke kan fastgøre monteringspladen med skruer, kan du bruge den medfølgende dobbeltklæbende tape.

Bemærk! Montér ikke dørklokken, før du kender den nøjagtige placering, da den dobbeltklæbende tape ikke kan genbruges.

Bemærk også, at montering med tape IKKE bør bruges i omgivelser med en temperatur under 0 °C eller over 35 °C.

1. Juster monteringspladen, og afmærk omridset let. Sørg for, at pilen på monteringspladen peger opad.
2. Rengør overfladen med den medfølgende spritserviet eller lignende.

Bemærk! Prøv på et lille område for at sikre, at rengøringen ikke påvirker overfladen negativt. Sørg for, at overfladen er ren og tør, før du påfører tapen. Undgå at røre ved tapen med fingrene.

3. Fjern lineren på den ene side af tapen, og fastgør den til monteringspladen.
4. Fjern lineren på den anden side, justér monteringspladen, så den er lige, tryk fast med begge hænder, og hold i 30 sekunder for at sikre, at den sidder godt fast.

Fastgøring og sikring af dørklokken

1. Justér hullerne på dørklokken med åbningerne på monteringspladen.
2. Tryk hårdt mod pladen og derefter nedad.

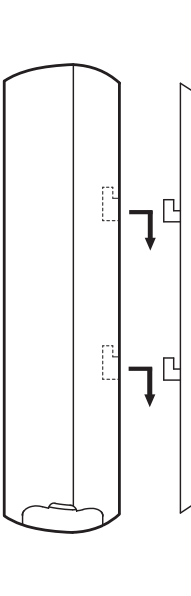

3. Husk at fastgøre dørklokken ved at dreje låseskruen  en kvart omgang med uret.

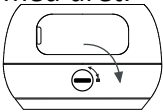

Betjening af dørklokken



Bemærk! Du skal installere appen »Doro Hemma« og oprette en konto, før du betjener dørklokken. Se *Doro Hemma, appen* , s.12

Besvarelse af et dørklokkeopkald





Når en besøgende har trykket på ringeknappen på din **Doro Dorbell**, modtager din smart-enhed et videoopkald via en Wi-Fi-internetforbindelse. Den besøgende vises i appen som det navn, du gav dørklokken, da du indstillede den. Du kan besvare eller afvise opkaldet, og du kan endda få hjælp via **Hjælp mig**-knappen fra en pårørende, der også har en Doro Hemma-konto.

Det skal du gøre, når en besøgende trykker på dørklokkeknappen.

Bemærk! Hvis du er optaget af noget andet på din smartphone eller tablet, kan det være nødvendigt at trykke på meddelelsesvinduet for at åbne appen.

Dørklokkes kamerabillede vises. Du kan trykke på  for at zoome ind, på  for at zoome ud og trykke og holde på skærmen for at flytte billedet.

Du har følgende valgmuligheder:



- Berør  **Besvar** for at besvare opkaldet.
Du kan nu høre den person, der ringede på dørklokken. Berør  for at slå lyden til din mikrofon, og tal, som du normalt ville tale ind i telefonen, når den er i højttalertilstand. Berør  for at slå lyden fra på mikrofonen.
- Berør  **Afvis** for at afvise opkaldet.
- Berør  **Hjælp mig** på for at starte et opkald til en pårørende om hjælp. Det giver dig mulighed for, hvis der er behov for hjælp, at videregive samtalen til andre medlemmer af dit hjem, som så kan tale direkte med den besøgende. Se *Brug Hjælp mig*, s.12.



Bemærk! Den pårørende eller vennen skal også være medlem af dit hjem, se  *Inviter til dit hjem*, s.29.

- Berør  **Alarmsirene** for at aktivere en høj sirene i dørklokken og skræmme en uønsket person væk fra din dør.



Visning

Du kan til enhver tid trykke på **Forhåndsvisning** i appen for at se, hvad der foregår ved din dør.

Dørklokkes kamerabillede vises. Du kan trykke på  for at zoome ind, på  for at zoome ud og trykke og holde på skærmen for at flytte billedet.



- Du kan høre lyden direkte via dørklokken. Berør  for at slå lyden til din mikrofon, og tal, som du normalt ville tale ind i telefonen, når den er i højttalertilstand. Berør  for at slå lyden fra på mikrofonen.
- Berør  **Hjælp mig** på for at starte et opkald til en pårørende om hjælp. Det giver dig mulighed for, hvis der er behov for hjælp, at viderestille samtalen til forudbestemte kontaktpersoner, som så kan tale direkte med enhver besøgende ved din dør.

Bemærk! Den pårørende eller vennen skal også være medlem af dit hjem, se  *Bliv tilmeldt til et nyt hjem*, s.30.

- Berør  **Alarmsirene** for at aktivere en høj sirene i dørklokken og skræmme en uønsket person væk fra din dør. Berør  **Alarmsirene** igen for at stoppe sirenen.

Brug Hjælp mig

Når en besøgende har trykket på ringeknappen på din **Doro Dorbell**, kan du besvare opkaldet som normalt, som beskrevet i *Besvarelse af et dørklokkeopkald*, s.10.

Du kan også få hjælp fra et andet medlem af hjemmet til at tale med den besøgende. Du skal blot trykke på  **Hjælp mig** efterfulgt af **Overdragelse** for at starte et opkald om hjælp. Appen giver derefter besked til andre medlemmer, så de kan besvare opkaldet. Du kan blive i opkaldet, men du kan ikke tale i samtalen længere. Det andet medlem kan trykke  **Hjælp mig** for at overdrage opkaldet til en anden eller tilbage til dig.

Berør **Afslut** for at forlade opkaldet.

Doro Hemma, appen

Download og installer appen, Doro Hemma

Hemma betyder hjem på svensk.

Doro Hemma er appen til at oprette et smart-hjem, der vil få dig til at føle dig mere tryk i dit hjem og også give dine pårørende ro i sindet, fordi de kan hjælpe dig, når der er behov for det.

For at downloade og installere appen, Doro Hemma, skal du scanne en af QR-koderne eller bruge linket til Play Store/App Store:

1. Scan QR-koden med en QR-læser på din mobile enhed. Dette fører dig til en webside, hvor du kan downloade Doro Hemma-appen.



Til Android skal du scanne QR-koden til Google Play Store eller gå til play.google.com



Til iOS skal du scanne QR-koden til App Store eller gå til apps.apple.com

2. Installér appen, som du normalt installerer apps.

Start appen, og log ind/opret en konto

Berør ikonet  for at starte Doro Hemma-appen.

Du skal have en Doro Hemma-konto for at administrere og kontrollere dine tilsluttede hjemmeenheder. Hvis du allerede har en Doro Hemma-konto, skal du logge ind med dine brugeroplysninger.

Opret en konto til Doro Hemma

1. Start appen, og accepter vilkår og betingelser for Doro-kontoen.
2. Indtast en gyldig e-mailadresse, gentag derefter den samme adresse igen, og berør **Næste**.
3. Indtast en adgangskode, gentag derefter den samme adgangskode igen, og berør **Næste**.

Bemærk! Adgangskoden skal være på mindst 8 tegn og indeholde mindst ét lille bogstav, ét stort bogstav, ét tal og et specialtegn eller mellemrum (f.eks. "@", "#", "\$" eller " ").

Sørg for, at du husker din adgangskode, men bemærk, at det er god praksis ikke at bruge den samme adgangskode, som bruges til andre konti.

4. Vælg dit bopælsland, og berør **Næste**.
5. Indtast **Fornavn** og **Efternavn**, og tryk derefter på **Næste**.
6. Som en sikkerhedsforanstaltning sender Doro dig en bekræftelseskode via e-mail til ovenstående adresse. Dette er for at verificere ejerskabet af din e-mailadresse og beskytte brugerkontoen mod uautoriseret

adgang. Berør **Send kode**, så vil du snart modtage en e-mail med bekræftelseskoden.

Bemærk! Nogle gange kan bekræftelsesmails ende i din spam- eller junk-mappe. Hvis du ikke ser bekræftelsesmailen i din indbakke inden for et par minutter, skal du tjekke disse mapper for at sikre, at du ikke går glip af e-mailen med bekræftelseskoden.

7. Hvis du ikke modtager en bekræftelseskode, kan du trykke på **Send kode igen** for at prøve igen.
8. Når du har modtaget e-mailen med bekræftelseskoden, skal du kopiere og indsætte koden eller indtaste den i de synlige felter og trykke på **Næste**.
9. Accepter eller afvis at lade Doro sende dig opdateringer om nuværende og nye produkter.
10. Opsætningen af din Doro-konto er nu afsluttet. For at fortsætte og konfigurere dit hjem, Doro Hemma, skal du trykke på **Konfigurér**.
11. Du skal derefter acceptere vilkår og betingelser for tjenesten Doro Hemma.

Din Doro-konto og dit hjem, Doro Hemma, er nu konfigureret, og du er klar til at forbinde din Doro Hemma Dorebell med dit »hjem«.

Tilføj dørklokken til kontoen

Det er nu tid til at forbinde dørklokken med kontoen. Dette trin kan udføres på et senere tidspunkt, hvis du foretrækker det.

VIGTIGT



Det er obligatorisk, at den enhed, du kører Doro Hemma-appen på, er tilsluttet det samme Wi-Fi-netværk som dørklokken.

Tilslut din mobile enhed til 2,4 GHz Wi-Fi

Det er vigtigt, at din mobile enhed er tilsluttet samme Wi-Fi-netværk som dørklokken under opsætningen. Din dørklokke kan kun oprette forbindelse til et 2,4 GHz Wi-Fi-netværk. Mange routere leverer Wi-Fi-netværk i både 2,4 GHz- og 5 GHz-båndet, så din telefon opretter måske forbindelse til 5 GHz-Wi-Fi-båndet.

Her er et par tips til at sikre, at din mobile enhed er tilsluttet dit 2,4 GHz Wi-Fi-netværk:

- Se på etiketten på din Wi-Fi-router.
Mange routere har en mærkat, der viser navnet på Wi-Fi-netværket, som også kan kaldes SSID.
Dit 2,4 GHz netværksnavn kan have 2, 2,4 eller 2G i slutningen, mens dit 5 GHz netværksnavn kan have 5 eller 5G i slutningen.
- Hvis dit Wi-Fi-netværksnavn eller SSID ikke angiver, om det er 2,4 GHz eller 5 GHz, kan du spørge din internetudbyder eller den person, der har konfigureret dit Wi-Fi.
- Hvis dit Wi-Fi-netværk kun bruger ét navn til begge bånd, vil dørklokken finde og oprette forbindelse til 2,4 GHz Wi-Fi-båndet. Så længe din mobile enhed er tilsluttet det samme netværk, kan dørklokken registreres.

1. Berør **Tilføj ny enhed** i appens hoveddashboard.
2. Vælg **Doro Hemma Doorbell**, og berør **Tilføj**.
3. Berør **Bekræft** for at tillade, at appen får adgang til din enheds placering. Tillad adgang med **Præcis** lokation for at tillade automatisk hentning af Wi-Fi-navn.
4. Indtast SSID'et (hvis det ikke allerede er udfyldt automatisk) for dit Wi-Fi-netværk og sikkerhedsadgangskoden. Berør  for at se din adgangskode i klartekst. Berør **Næste** for at fortsætte.
5. Aktivér parringstilstanden på dørklokken ved at trykke på tænd/sluk-knappen ( bag dækslet til opladningsporten) og holde den inde i 3 sekunder. LED'en omkring dørklokkens ringeknap blinker blåt.

1

Dashboard

+ Add new device

Manage your home

2

← Add new device



DORO HEMMA DOOR + Add

3

← + Add new device

Pick Wi-Fi to connect to, note that the Wi-Fi need to be a 2,4GHz one

Enter Wi-Fi name and password

Enter Wi-Fi to connect

Enter the password

Enter the password 

Next

Help

Step 1 of 8

6. Du vil nu se en vejledning, der beskriver, hvordan du scanner QR-koden. Berør **Næste** for at få vist QR-koden.
7. En QR-kode vil nu være synlig i appen.
 - Placér dørklokken 10-15 cm fra enheden med QR-koden.
 - Ret dørklokkekameraets linse ind efter QR-koden.
 - Bevæg langsomt dørklokken op og ned over QR-koden for at hjælpe med at scanne.
 - Når scanningen lykkes, afspiller dørklokken en lyd. Berør derefter **Ja, jeg hørte lyden!**.

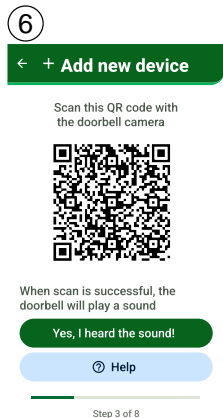

8. Dørklokken vil nu forsøge at oprette forbindelse til Wi-Fi-netværket. Det kan tage et par minutter. Når du er færdig, og du ser **Doro Doorbell**, skal du berøre **Ja! Dette er min enhed**. Hvis den korrekte model ikke vises, skal du berøre **Nej, søg efter en anden**.
9. Når den er valgt, kan du indstille dit eget navn til dørklokken. Hvis du ikke ønsker at ændre det nu, kan du altid gøre det senere.

Bemærk! Det er især vigtigt at navngive din enhed, hvis du har mere end én enhed forbundet til dit hjem.

10. Når du er færdig, får du mulighed for at foretage et testopkald. Berør **Ja** for at starte testopkaldet.

Yderligere oplysninger om dørklokkeopkald findes i *Besvarelse af et dørklokkeopkald*, s.10.



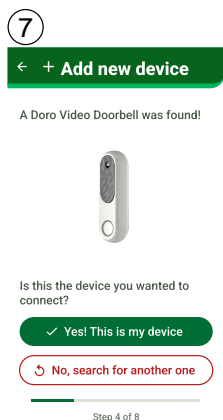





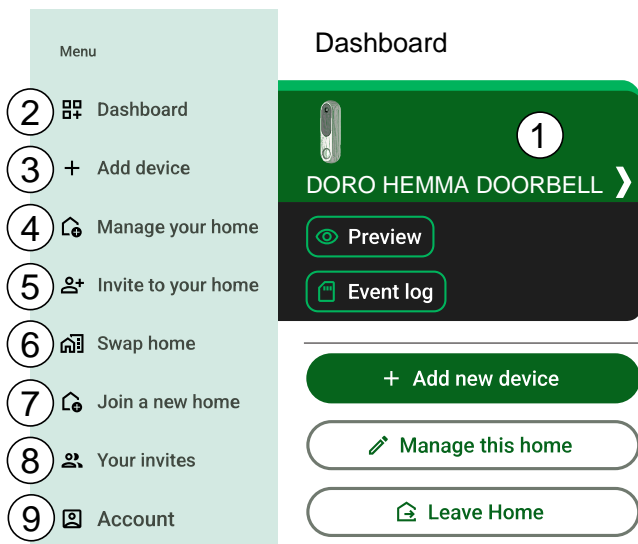

Du har nu konfigureret appen og dørklokken. Yderligere oplysninger om app-indstillinger og kontostyring findes i *Doro Hemma, app-menuvalgmuligheder* ≡, s.18.







Doro Hemma, app-menuvalgmuligheder ≡

Berør menuknappen ≡ for at få adgang til de tilgængelige indstillinger for appen og tjenesterne.



1. Berør enheden for at administrere den. Se mere under *Administrer dørklokken*, s.19.
2. Berør  **Dashboard** for at vende tilbage til dashboardet.
3. Berør  **Tilføj en enhed** for at tilføje flere enheder.
4. Berør  **Administrer dit hjem** for at administrere dit hjem. Her kan du blandt andet indstille navnet på dit hjem. Se mere under  *Administrer dit hjem*, s.28.
5. Berør  **Inviter til dit hjem** for at invitere andre til at blive medlem af dit hjem. Du kan tilmelde dine venner og familie til at bruge de funktioner og enheder, der er tilføjet dit hjem. Se mere under  *Inviter til dit hjem*, s.29.
6. Berør  **Skift hjem** for at skifte hjem, hvis du er medlem af mere end ét hjem. Se mere under  *Skift hjem*, s.30.
7. Berør  **Bliv tilmeldt til et nyt hjem** for at blive medlem af et hjem, som du endnu ikke er medlem af. Se mere under  *Bliv tilmeldt til et nyt hjem*, s.30.



8. Berør  **Dine invitationer** for at administrere dine invitationer, både sendte og modtagne. Se mere under  *Dine invitationer*, s.30.
9. Berør  **Konto** for at administrere din konto. Se mere under  *Konto*, s.30.
10. Berør  **Log af** for at logge ud af din konto. Se mere under *Log af*, s.31.



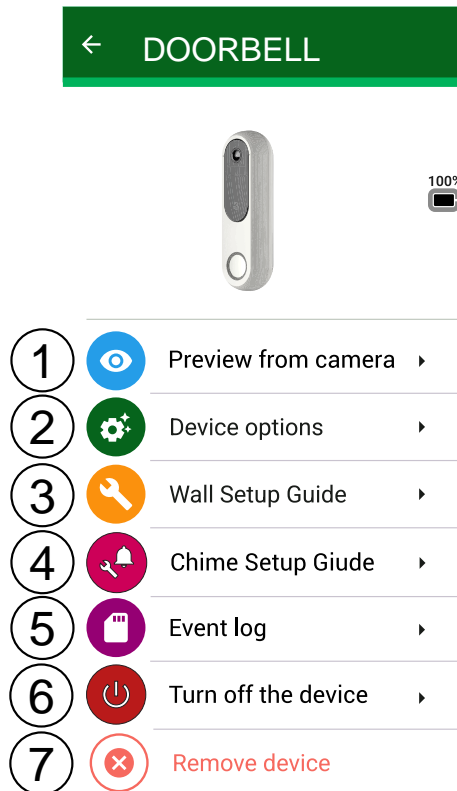

Administrer dørklokken

Berør enheden for at administrere den.



Tip: Status for dørklokkens batteriopladning vises ved siden af billedet.

1. Berør  **Forhåndsvisning fra kamera** for at åbne kameraet og for at se og høre dørklokkens kamera.
2. Berør  **Enhedsindstillinger** for at indstille enhedens muligheder. Se detaljer på *Enhedsindstillinger, dørklokke*, s.21.

-
3. Berør  **Vejledning til vægmontering** for at få hjælp til at installere din dørklokke.
 4. Berør  **Vejledning til ringeenhed** for at få hjælp til at installere din ringeenhed.
 5. Berør  **Begivenhedslog** for at se videooptagelser på SD-kortet, hvis det er installeret. Se *Isætning af SD-kort*, s.24.
 6. Berør  **Slå fra** for at slukke dørklokken. Bekræft med **Sluk enheden**.



Bemærk! Når dørklokken er slukket, kan du ikke bruge nogen af enhedens funktioner. Dette bør kun bruges, hvis du ikke har til hensigt at bruge dørklokken i længere tid. For at tænde enheden igen skal du trykke på  tænd/sluk-knappen bag silikonedækslet på dørklokken i 3 sekunder.

7. Berør  **Fjern enhed** for at fjerne enheden fra tjenesten og din konto. Bekræft med **Fjern**. Se også *Nulstil dørklokken*, s.25.

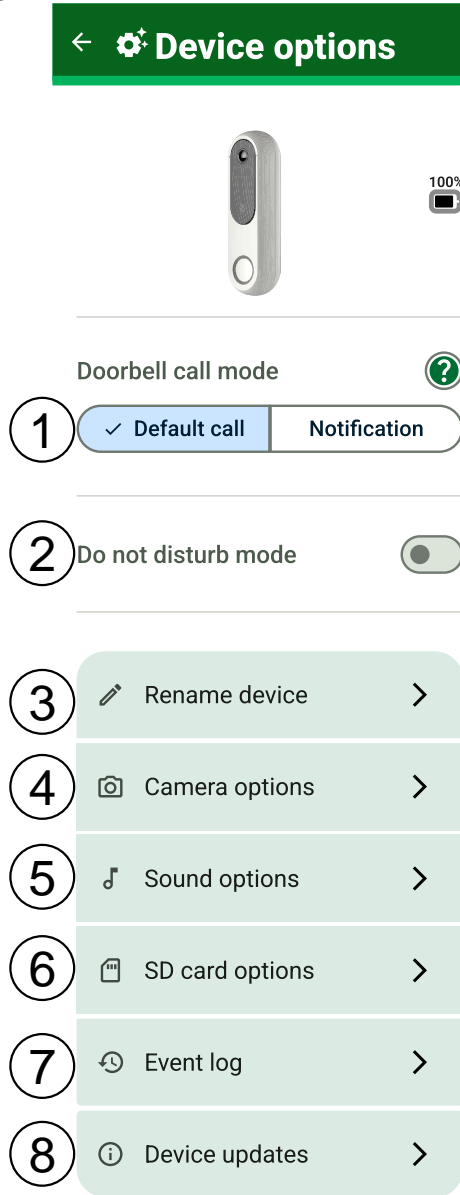
Enhedsindstillinger, dørklokke



1. Berør **Opkaldstilstand for dørklokke** for at vælge, hvordan appen skal reagere, når der trykkes på dørklokkeknappen:
 - **Standardopkald** for at modtage app-opkald.

-
- **Notifikation** for at få notifikationer i stedet.
2. **Forstyr ikke-tilstand**, skift kontakten til  on for at aktivere »Forstyr ikke-tilstand«.
- Indstil derefter varigheden for »Forstyr ikke-tilstand« . Du kan skifte til  off igen for at modtage opkald og notifikationer fra dørklokken.
- Bemærk!** Når »Forstyr ikke-tilstand« er aktiveret, vil du ikke modtage opkald eller notifikationer. Doro Hemma Chime vil også blive slået fra. Hvis du ønsker det, kan du også bruge »Forstyr ikke-tilstand« på din smart-enheds system til at styre lyden for opkald og notifikationer.
3. Berør **Omdøb enhed** for at ændre navnet på enheden. Du kan f.eks. give den navnet »Hoveddør«.
4. Berør **Kameraindstillinger** for at indstille indstillingerne for kameraet:
- Berør **Nattilstand** for at aktivere ringetilstand. Det aktiverer automatisk det infrarøde (IR) LED Night Vision på dørklokkens kamera ved dårlige lysforhold. Deaktivering af funktionen deaktiverer Night Vision helt. Vi anbefaler, at du slår det fra, hvis kameraet vender mod reflekterende overflader, f.eks. vinduer, eller hvis stedet altid er godt oplyst.
 - Berør **Videokvalitet** for at indstille kvaliteten for dørklokkens kamera. En højere indstilling giver en video af højere kvalitet, men hvis forbindelse er dårlig/langsom, kan videoen blive hakkende. Prøv i så fald en lavere indstilling.
 - Berør **Bevægelsesfølsomhed** for at justere bevægelsessensorens følsomhed. En højere indstilling udløser den på en større afstand. Hvis den indstilles til **Off**, deaktiveres bevægelsessensoren.
5. Berør **Lydindstillinger** for at indstille lydindstillingerne for appen:
- Berør **Dørklokkemelodi** for at vælge den melodi, der skal afspilles på din telefon, tablet eller andre tilsluttede ringeklokker.
- Bemærk!** Ringeenhedens melodi kan også indstilles på ringeenheden, men den påvirker kun den ringeenhed, hvor du trykker på knappen.
- Berør **Dørklokkens højttalerlydstyrke** for at indstille lydstyrken for højttaleren, som enhver besøgende vil høre.
- Bemærk!** Indstil ikke lydstyrken for højt, da der er risiko for at forstyrre dine naboer, hvis dørklokken er placeret tæt på naboerne.

- Berør **Ringetonens lydstyrke** for at indstille ringeenhedens lydstyrke.

Bemærk! Ringeenhedens lydstyrke kan også justeres på ringeenheden.

6. Berør **SD-kortindstillinger** for at indstille indstillingerne for SD-kortet, hvis det er installeret:

Bemærk! Videooptagelse er kun mulig, hvis der er isat et SD-kort. Se *Isætning af SD-kort*, s.24.

VIGTIGT

Lovgivningen i dit land kan begrænse observation og optagelse af områder uden for din private ejendom. Tjek den lokale lovgivning. For at respektere privatlivets fred bør du undgå at placere dit kamera, så offentlige omgivelser optages, herunder gaden samt dine naboers private ejendom.

Indstil minimal videolængde: Den minimale videolængde er den korteste varighed af en optagelse, der udløses af bevægelsesregistrering.

Bemærk! Længere optagelsestid vil bruge mere batteristrøm og mere hukommelsesplads på SD-kortet.

Du kan også se status for hukommelseskortet.

Berør **Formater SD-kort** for at formatere SD-kortet til brug af dørklokke.

Bemærk! Alle eksisterende filer på SD-kortet vil være slettet, når formateringen er fuldført.

7. Berør **Begivenhedslog** for at se de hændelser, der opstod.
8. Berør **Enhedsopdateringer** for at se enhedsoplysninger og opdatere dørklokkens software. Du får automatisk besked, når der er en tilgængelig softwareopdatering til dørklokken. Berør **Søg efter opdateringer** for manuelt at kontrollere, om der er en tilgængelig opdatering. Berør **Installer opdatering** for at starte opdateringsprocessen.

VIGTIGT

Sørg for, at dørklokkens batteri er opladet mindst 30 %, og flyt den (hvis det er muligt) tættere på din router for at få et bedre signal. Bemærk, at dørklokken ikke vil kunne fungere normalt under opdateringsprocessen.

Isætning af SD-kort

Videoptagelse er kun mulig, hvis der er isat et SD-kort.

VIGTIGT

Lovgivningen i dit land kan begrænse observation og optagelse af områder uden for din private ejendom. Tjek den lokale lovgivning. For at respektere privatlivets fred bør du undgå at placere dit kamera, så offentlige omgivelser optages, herunder gaden samt dine naboers private ejendom.

Bemærk! Sørg for, at du har en sikkerhedskopi af eventuelle eksisterende data på SD-kortet. Det aktuelle indhold slettes, hvis du formaterer SD-kortet. Det krævede format er **FAT32**, og det fysiske format kan være **microSD** eller **microSDHC** med maksimalt **128 GB**.

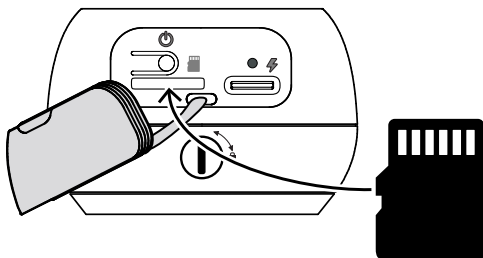

Sådan installeres SD-kortet:

1. Brug en fingernegl eller en skarp genstand til forsigtigt at trække silikonedækslet til opladningsporten ud.
2. Sæt forsigtigt et microSD-kort i kortåbningen med de gyldne kontakter vendt indad og opad mod forsiden af dørklokken. Tryk let for at skubbe det ind i åbningen, indtil det »klikker« på plads.
3. Hvis dit kort ikke registreres, skal du berøre **Enhedsindstillinger** → **SD-kortindstillinger** → **Formater SD-kort** for at formatere SD-kortet til brug til dørklokke. Se *Enhedsindstillinger, dørklokke*, s.21.

Bemærk! For at fjerne SD-kortet skal du forsigtigt trykke på kortet, indtil det »klikker«, for at frigøre det og derefter trække det ud.

Genstart eller nulstilling af dørklokken

Genstart af dørklokkens hardware

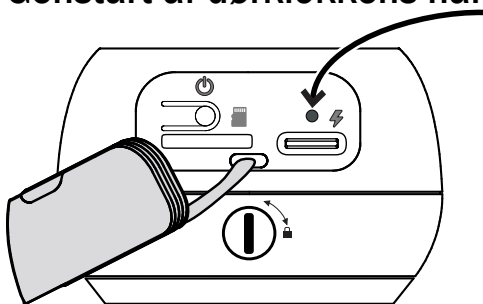

Årsager til at udføre genstart kan være et vedholdende problem, som ikke kan løses på andre måder, eller hvis din enhed fryser og stopper med at reagere. Enheden har et internt batteri, og derfor kan du ikke genstarte hardwaren ved at fjerne batteriet.

Hvis du har brug for at genstarte enheden, skal du bruge en papirclips, der er rettet ud, eller lignende og trykke på nålehulsknappen til genstart i mindst 5 sekunder for at genstarte den. Efter genstarten genstarter enheden automatisk.

Nulstil dørklokken

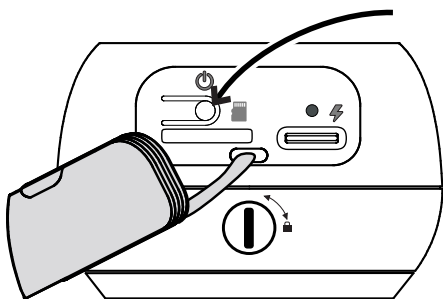

1. Berør dørklokken på app-dashboardet, og berør derefter **Fjern enhed** på for at ophæve tilknytningen af dørklokken til dit hjem og din konto.

VIGTIGT







Det er vigtigt, at du først fjerner dørklokken fra appen, før du fortsætter med hardwarenulstillingen.



2. Tryk samtidig på tænd/sluk-knappen (bag dækslet til opladningsporten) og ringeknappen på dørklokken i 10 sekunder, indtil ringen blinker blå.

3. Dørklokken er nu i parringstilstand og kan forbindes med et anden hjem/en anden bruger.
 Dørklokken slukker efter 10 minutter.

LED'er på dørklokke og ringeenhed

Dørklokkens LED'er

LED-ringen på dørklokken ved ringeknappen angiver, hvordan dørklokken fungerer. Dette afsnit beskriver, hvordan LED'en fungerer.

Beskrivelse	LED	Mønster
Tændt		Konstant
Parringstilstand		Blinkende
Parring gennemført		Blinker 3 gange
Parring mislykkedes		Blinker 3 gange
Nulstilling af dørklokke		3 hvide blink efterfulgt af blå blink
Netværksforbindelse mislykkes		Blinkende
Bevægelsesregistrering		Langsom pause 10 sek.
Dørklokkeknop trykket ind		Langsom pause
Opgradering i gang		Blinkende
Opgradering gennemført		Blinker 3 gange
Sirenealarm aktiveret		Kontinuerlige blink





Batteristatus 5-15 % Lavt niveau		Konstant i 3 sekunder, når der registreres bevægelse
Batteristatus 0-5 % Kritisk niveau		Blinker 3 gange, når der registreres bevægelse

Dørklokkens LED'er under opladning

VIGTIGT





Dørklokken fungerer ikke under opladning. Det kan tage flere timer at oplade batteriet helt.

Dette afsnit beskriver, hvordan LED'en fungerer under opladning.

Beskrivelse	LED	Mønster
Batteristatus 0-5 %		Blinker 3 gange
Batteristatus 5-15 %		Langsom pause
Batteristatus 15-80 %		Langsom pause
Batteristatus 80-99 %		Langsom pause
Batteristatus 100 %		Konstant

LED på ringeenheden

Dette afsnit beskriver, hvordan LED'en på ringeenheden fungerer.

Beskrivelse	LED	Mønster
Parringstilstand		Blinkende
Parring gennemført		Blinker 3 gange
Parring mislykkedes		Blinker 3 gange
Dørklokkens ringeknap trykket ind		Langsom pause

Hjem- og kontostyring

Administrer dit hjem

Berør menuknappen  → **Administrer dit hjem** for at få adgang til de tilgængelige valgmuligheder for dit »hjem«.

Administrer dette hjem

- Du kan omdøbe dit hjem. Berør **Rediger** for at ændre navnet på dit hjem. Husk at bruge et logisk navn, som også kan forstås af andre, der er en del af dit hjem. Berør **Gem**, når du er færdig.

Medlemmer

- Berør **Tilmeldte medlemmer** for at se andre medlemmer af dit hjem. Du kan også ændre, hvilken type bruger medlemmet er:
 - Som en **Ejer**:
 - har du fuld kontrol over de produkter, der er knyttet til hjemmet.
 - kan du invitere og fjerne medlemmer af dit hjem.
 - kan du udpege en person til at blive administrator eller fjerne vedkommendes administratorrettigheder.
 - kan du overføre ejerskabet til et valgt medlem. Hvis du overfører ejerskabet, vil du få status som **Admin**.
 - Som **Admin**: kan du tilføje og fjerne enheder, men du kan ikke administrere en anden bruger.
 - har du fuld kontrol over de produkter, der er knyttet til hjemmet.
 - kan du invitere og fjerne medlemmerne (men ikke ejeren).
 - Som **Medlem** kan du interagere med og bruge produkter, der er knyttet til hjemmet, men du kan ikke tilføje og fjerne enheder eller administrere en anden bruger.

Som **Ejer** for et hjem kan du vælge et medlem og berøre **Fjern bruger** for at slette det pågældende medlem fra dit hjem.

Du kan også berøre **Overfør hjem** for et valgt medlem for at overføre ejerskabet af dit hjem til det pågældende medlem.

Du kan berøre **Inviter brugere** for at invitere flere medlemmer til dit hjem. Se  *Inviter til dit hjem*, s.29 for at få flere oplysninger.

- **Åbn ventende invitationer**, her kan du se dine afventende invitationer, som endnu ikke er blevet brugt. Se  *Inviter til dit hjem*, s.29.

Forlad hjemmet

- Berør **Forlad hjemmet** for at logge ud af det aktuelle hjem. Du kan logge ind igen.

Forlad hjemmet permanent

- Berør **Forlad hjemmet permanent** for at forlade det aktuelle hjem som medlem. Dette hjem vil ikke længere være tilgængeligt på din liste over hjem. Hvis du vil vende tilbage, skal du inviteres igen og bruge funktionen **Bliv tilmeldt til et nyt hjem**.



Nulstil alle hjemindstillinger

- Berør **Nulstil alle hjemindstillinger** for at nulstille alle dine hjemmeindstillinger. Denne handling sletter følgende oplysninger:
 - Navn på dine hjem
 - Liste over hjemmets medlemmer
 - Alle de hjem, du blev tilmeldt til
 - Alle invitationer sendt til dit hjem
 - Billeder af hjem

Bemærk! Denne handling kan kun udføres af hjemmets ejer og kan ikke fortrydes. Dette gøres også som et trin for at slette din *Nulstil og slet kontoen*, s.31

Inviter til dit hjem

Ved at invitere medlemmer til dit »hjem« kan du tilmelde dine venner og familie til at bruge de funktioner og enheder, der er tilføjet i dit hjem.

Berør menuknappen   **Inviter til dit hjem** for at invitere venner og/eller familie til at bruge funktioner og enheder i dit »hjem«. Kopier invitationkoden, og del den med den person, du vil invitere. Brug din normale metode til at dele, f.eks. e-mail, sms eller en anden metode.

Den inviterede person skal derefter installere Doro Hemma-appen og oprette en konto, se *Doro Hemma, appen* , s.12 og *Start appen, og log ind/opret en konto*, s.13.

Den inviterede person skal følge trinene i  *Bliv tilmeldt til et nyt hjem*, s.30.

Skift hjem

Hvis du er medlem af mere end ét hjem, kan du skifte/ændre hjem. Du vil stadig være medlem af de hjem, du er forbundet med, men for at ændre en indstilling til et hjem eller dets enheder, skal du skifte til det hjem.

Berør menuknappen  → **Skift hjem** for at skifte/ændre hjemmet.

Bemærk! Uanset hvilket hjem du er skiftet til, vil du modtage opkald og notifikationer fra andre forbundne hjem.

Bliv tilmeldt til et nyt hjem

Den inviterede person skal derefter installere Doro Hemma-appen og oprette en konto, se *Doro Hemma, appen* , s.12 og *Start appen, og log ind/opret en konto*, s.13.

Når appen er installeret, og kontoen er oprettet, skal det nye medlem berøre  → **Bliv tilmeldt til et nyt hjem** → indtaste den delte invitationskode → **Tilmeld** for at blive medlem og oprette forbindelse til dit hjem.

Dine invitationer

Her kan du se dine afventende invitationer.

Berør menuknappen  → **Dine invitationer** for at se dine afventende invitationer.

Konto

Her kan du styre din konto.

Berør menuknappen  → **Konto** til for at få vist følgende muligheder:

- Berør **Min profil** for at gennemgå/ændre dine profilindstillinger. Berør **Slet bruger** for at slette brugeren og kontoen.

Bemærk! Du kan ikke slette din konto, før alle tjenester er afsluttet, se **Mine tjenester**.

- Berør **Sprog** for at indstille sproget for appen. Det bør ikke være nødvendigt at ændre dette, da appen vil følge det sprog, du har indstillet for din smart-enhed.
- Berør **Mine tjenester** for at se dine aktive tjenester. Berør  for at slette den valgte tjeneste. Denne handling skal bekræftes og sletter **Doro**

Hemma-tjenesten permanent, og du mister adgangen til alle funktioner i Doro Hemma-appen.

Bemærk! Du vil også blive spurgt, om du vil slette din Doro-konto helt, eller om du stadig vil beholde den. Se *Nulstil og slet kontoen*, s.31.

- Berør **Mine enheder** for at se listen over enheder, der er tilsluttet din(e) tjeneste(r). Berør  for at slette den valgte enhed fra tjenesten.
- Berør **Hjælp** for at få hjælp via vores ofte stillede spørgsmål eller se Vilkår og betingelser og Privatlivspolitik.

Nulstil og slet kontoen

VIGTIGT

Dette vil fjerne alle data, der er knyttet til din konto. Hvis du er ejer af et hjem, skal alle brugere fjernes fra hjemmet, før du kan fortsætte.

1. Start med **Nulstil alle hjemindstillinger**, og følg instruktionerne i *Nulstil alle hjemindstillinger*, s.29.
2. Slet tjenesten ved at følge instruktionerne i **Mine tjenester** -  *Konto*, s.30.
3. Bekræft, at du vil slette Doro-kontoen.

Log af

Berør  **Log af** for at logge ud af din konto.

Bemærk! Hvis du er logget ud, vil du ikke kunne modtage notifikationer eller besvare opkald fra dørklokken eller andre enheder, der er tilsluttet dit hjem.

Andet

Sikkerhedsanvisninger



FORSIGTIG

Enheden og tilbehøret kan indeholde små dele. Alt udstyret skal opbevares utilgængeligt for mindre børn. Netadapteren er afbrydelsesanordningen mellem produktet og netstrømforsyningen. Stikkontakten skal være i nærheden af udstyret og let tilgængelig.

Din enhed er et teknisk avanceret produkt, der skal behandles med omhu. Garantien bortfalder i tilfælde af misbrug.

- Beskyt enheden mod fugt. Regn, sne, luftfugtighed og alle former for væske kan indeholde stoffer, der får de elektroniske kredsløb til at korrodere.
- Undlad at bruge eller opbevare enheden i støvede og snavsede omgivelser.
- Undlad at opbevare enheden på varme eller kolde steder.
- Undgå at tabe enheden. Undlad at slå på enheden eller at ryste den. Hvis den behandles voldsomt, kan kredsløbene og de finmekaniske dele blive ødelagt.
- Uautoriserede ændringer kan beskadige enheden, overtræde bestemmelserne og gøre garantien ugyldig. Forsøg ikke at åbne enheden på anden måde end angivet i reparationsvejledningen, se doro.com/repair.
- Brug ikke kemikalier eller rengøringsmidler til at rengøre enheden. Brug en let fugtet, blød klud.
- Indsæt ikke metalgenstande i nogen af apparatets porte. Du kan rengøre en port med komprimeret luft eller ved forsigtigt at banke enheden mod din hånd med porten nedad.
- Træk ikke i kablet, når du frakobler en port, da det kan beskadige porten, kablet eller stikket. Træk i stikket.

Ovenstående råd gælder både enheden, batteriet og andet tilbehør. Hvis enheden ikke fungerer efter hensigten, skal du kontakte forhandleren for at få løst problemet. Husk kvitteringen eller en kopi af fakturaen.

Li-ion-batteri

Dette produkt indeholder et Li-ion-batteri. Batterimodulet kan blive antændt og brænde, hvis det håndteres forkert.



ADVARSEL

- Der er risiko for eksplosion, hvis batteriet udskiftes med et batteri af forkert type.
- Udskiftning af et batteri med en forkert type, hvilket kan tilsidesætte en sikring (f.eks. i tilfælde af visse litiumbatterityper).
- Bortskaffelse i åben ild eller en varm ovn eller ved mekanisk at knuse eller skære i produktet, hvilket kan medføre eksplosion eller lækage af brændbar væske eller gas.
- Efterladelse af et batteri i omgivelser med ekstremt høje temperaturer, hvilket kan medføre eksplosion eller lækage af brandfarlig væske eller gas.
- Et batteri, der udsættes for ekstremt lavt lufttryk, kan resultere i en eksplosion eller lækage af brændbar væske eller gas.

Batteriet må ikke udsættes for høje eller lave ekstreme temperaturer, lavt lufttryk i store højder under brug, opbevaring eller transport. Oplad ikke batteriet uden opsyn. Brugte batterier skal genbruges eller bortskaffes i henhold til lokale regler eller den vejledning, der fulgte med produktet.

Fjernelse/udskiftning af batteriet

- Kontakt et autoriseret servicecenter for at få fjernet/udskiftet batteriet. Du kan finde de nyeste oplysninger på www.doro.com.
- Af sikkerhedsmæssige årsager må du ikke selv forsøge at fjerne batteriet. Hvis batteriet ikke fjernes korrekt, kan batteriet og enheden blive beskadiget, der kan ske personskade, og/eller enheden kan blive farlig at bruge.
- Doro er ikke ansvarlig for nogen skader eller tab, som måtte opstå, hvis disse advarsler og instruktioner ikke følges.

Garanti

Dette produktet har 24 måneders garanti fra købsdato. Hvis der, mod forventning, skulle opstå fejl på produktet i dette tidsrum, bedes du kontakte købsstedet. Der skal forelægges købsbevis i forbindelse med service eller support i garantiperioden.

Denne garanti bortfalder i tilfælde af fejl, der er forårsaget af ulykker eller lignende hændelser eller skader, væskeindtrængen, forsømmelighed, unormal brug, manglende vedligeholdelse og andre omstændigheder, som brugeren er skyld i. Garantien dækker heller ikke fejl, der er opstået på grund af lynnedslag eller andre elektriske spændingsvariationer.

Bemærk, at dette er en frivillig producentgaranti, som giver rettigheder ud over, og ikke har nogen indvirkning på, slutbrugerens lovsikrede rettigheder.

Softwaregaranti på enheden

Ved at bruge enheden accepterer du at installere alle softwareopdateringer, der leveres af Doro, så hurtigt som muligt efter underretning herom. Ved at opdatere din enhed medvirker du til at holde din enhed sikker. Doro vil gøre opdateringer tilgængelige i hele garantiperioden/den lovfæstede garantiperiode under forudsætning af, at dette er muligt i kommerciel og teknisk henseende. Din enhed søger automatisk efter tilgængelige softwareopdateringer. Følg vejledningen på skærmen, når du får besked om en softwareopdatering.

Bemærk!

- I nogle tilfælde kan regelmæssige opdateringer af operativsystemet medføre forsinkelser i planlagte sikkerhedsopdateringer.
- Doro vil levere sikkerhedsopdateringerne så hurtigt som muligt og efter bedste evne til de relevante modeller. Leveringstiden for sikkerhedsrettelser kan variere afhængigt af region, softwarevariant og model.



FORSIGTIG

Hvis du undlader at opdatere din enhed efter at have fået besked herom, kan det sætte din garanti på enheden ud af kraft. Planlagte softwareopdateringer fremgår af webstedet: doro.com/softwareupdates.

Korrekt bortskaffelse af dette produkt



(Bortskaffelse af elektrisk og elektronisk udstyr)
(Gælder i lande med separate affaldsopsamlingsystemer)

Denne mærkning på produktet, tilbehøret eller vejledningen betyder, at produktet og dets elektroniske tilbehør (f.eks. oplader, headset, USB-kabel) ikke må bortskaffes sammen med husholdningsaffald. For at forebygge mulige skader på miljøet og menneskers sundhed som følge af ukontrolleret affaldsbortskaffelse skal disse emner sorteres fra andre former for affald og genanvendes ansvarsbevidst for at fremme bæredygtig genanvendelse af materielle ressourcer. Private brugere skal kontakte enten forhandleren, som dette produkt er købt hos, eller de lokale myndigheder for at få oplysninger om, hvor og hvordan disse genstande kan afleveres og blive genanvendt på miljømæssigt forsvarlig vis. Erhvervsbrugere skal kontakte deres leverandør og kontrollere vilkårene og betingelserne i købskontrakten. Dette produkt og dets elektroniske tilbehør må ikke blandes med andet erhvervsaffald til bortskaffelse. Dette produkt stemmer overens med RoHS.

Korrekt bortskaffelse af batterierne i dette produkt



(Gælder i lande med separate affaldsopsamlingsystemer)

Mærkningen på batteriet, vejledningen eller emballagen betyder, at batteriet i dette produkt ikke må bortskaffes sammen med husholdningsaffald. Hvis batterierne ikke bortskaffes på korrekt vis, kan disse stoffer medføre skader på menneskers sundhed og miljøet.

EU-overensstemmelseserklæring

Doro erklærer hermed, at radioudstyrstypen DHO-0490 (Doro Hemma Doorbell) er i overensstemmelse med direktiverne: 2014/53/EU og 2011/65/EU, herunder delegeret direktiv (EU) 2015/863 om ændring af bilag II. EU-overensstemmelseserklæringens fulde ordlyd kan læses på følgende internetadresse: www.doro.com/dofc.

Erklæring om miljøvenligt design, energieffektivitet for eksterne strømforsyning

Doro erklærer hermed, at den eksterne strømforsyning til denne enhed er i overensstemmelse med Kommissionens Forordning (EU) 2019/1782 om fastlæggelse af krav til miljøvenligt design af eksterne strømforsyninger i henhold til direktiv 2009/125/EF.

De fuldstændige oplysninger om kravene til miljøvenligt design findes på følgende internetadresse: www.doro.com/ecodesign

Specifikationer

Wi-Fi (MHz):		IEEE 802.11 b/g/n (2412-2472)
SRD-radio (MHz):		(433)
Mål	Dørklokke:	49 x 153 x 29 mm
	Ringenhed:	16 x 17 x 20 mm
Batteri (dørklokke):		3.6 V/ 7000 mAh Li-ion-batteri
Ladespecifikationer:		USB-C: 5 V, 2 A
Ladetid:		~5 timer
Batteriets levetid:		Op til 6 måneder
Vandbeskyttelse:		Støv- og stænktæt (IP65)
Ekstern hukommelse:		microSD/microSDHC FAT32-format Maks. 128 GB
Omgivelsestemperatur under drift:		Min.: -20° C Maks: 60° C
Omgivelsestemperatur under opbevaring:		Min.: -20° C Maks: 60° C

Bluetooth® er et registreret varemærke tilhørende Bluetooth SIG, Inc.

Alle andre varemærker og firmanavne, der er omtalt heri, kan være varemærker, der tilhører de respektive ejere.

Alle rettigheder, der ikke udtrykkeligt beviliges heri, forbeholdes. Alle andre varemærker tilhører deres respektive ejere.

I det omfang dette muliggøres iht. gældende lovgivning hæfter hverken Doro eller nogen af virksomhedens licensgivere for nogen form for tab af data eller indtægter eller for nogen tab af forventet indtægt, følgetab, driftstab eller andre tab, uanset hvordan de måtte være opstået.

Doro fremsætter ingen garantier for og påtager sig intet ansvar for funktioner, indhold eller slutbrugersupport i forbindelse med tredjeparters applikationer, der evt. leveres sammen med enheden. Når du vælger at bruge en applikation, accepterer du samtidig, at applikationen leveres i den aktuelle udgave. Doro fremsætter ingen påstande, udsteder ingen garantier og påtager sig intet ansvar for funktioner, indhold eller slutbrugersupport i forbindelse med tredjeparters applikationer, der evt. leveres sammen med enheden.

Dette apparat er en radiosender og -modtager med lav effekt. Som anbefalet af internationale retningslinjer opfylder enheden gældende nationale SAR-grænser på 2,0 W/kg (10 g). 10 g SAR: opfylder laveffekteksklusionsniveau, SAR-test er ikke påkrævet.

Dette produkt kan bruges i alle EU-medlemsstater.

DHO-0490 (Doro Hemma Doorbell) (1021)

Danish

Version 1.0

©2024 Doro AB. All rights reserved.

www.doro.com



REV 21812 – STR 20240506