









Doro HemmaDoorbell

Suomi



Sisältö

Yleiskatsaus/sisältö	1
Onnittelut	3
Doro Hemma Doorbell -laitteen purkaminen pakkauksesta	3
Aloittaminen.....	3
Doro Hemma -sovelluksen käytön edellytykset	3
Ovikellon asentamiseen tarvittavat työkalut.....	4
Doro Hemma Chime.....	4
Ovikellon ja sisäkellon yhdistäminen	6
Sisäkellon asentaminen.....	6
Ovikellon kiinnittäminen/asentaminen	7
Yksityisyys.....	7
Kiinnityslevyn kiinnittäminen.....	8
Kiinnitys kaksipuolisella teipillä.....	9
Kiinnitä ja varmista ovikello	9
Ovikellon käyttö	10
Ovikellon puheluun vastaaminen	10
Näkymä	11
Auta minua -käyttö	12
Doro Hemma -sovellus 	12
Lataa ja asenna sovellus Doro Hemma.....	12
Sovelluksen käynnistäminen ja sisäänkirjautuminen / tilin luominen	13
Ovikellon lisääminen tiliisi.....	14
Doro Hemma -sovelluksen valikkovaihtoehdot 	17
Hallitse ovikelloa	19
Asenna muistikortti	24
Ovikello nollaaminen tai käynnistäminen uudelleen	25
Ovikellon laiteohjelman käynnistäminen uudelleen	25
Ovikellon asetusten nollaaminen.....	25
Ovikellon ja sisäkellon LED-valot	26
Ovikellon LED-valot	26
Ovikellon LED-merkkivalot latauksen aikana.....	27
Sisäkellon LED-valo.....	27
Kotiryhmän ja tilin hallinta.....	28
 Hallitse kotiasi	28

 Kutsu kotiryhmääsi	29
 Vaihda kotiryhmää -	30
 Liity uuteen kotiryhmään	30
 Kutsusi	30
 Tili	30
Tillin nollaaminen ja poistaminen	31
Kirjaudu ulos.....	31
Muuta	31
Turvaohjeet	31
Takuu	33
Tuotteen oikeaoppinen hävittäminen	34
Tämän tuotteen akkujen oikea hävittäminen	34
EU:n vaatimustenmukaisuusvakuutus	34
Ekosuunnitteluvakuutus, ulkoisen virtalähteen energiatehokkuus	34
Ominaisuudet	35

Yleiskatsaus/sisältö

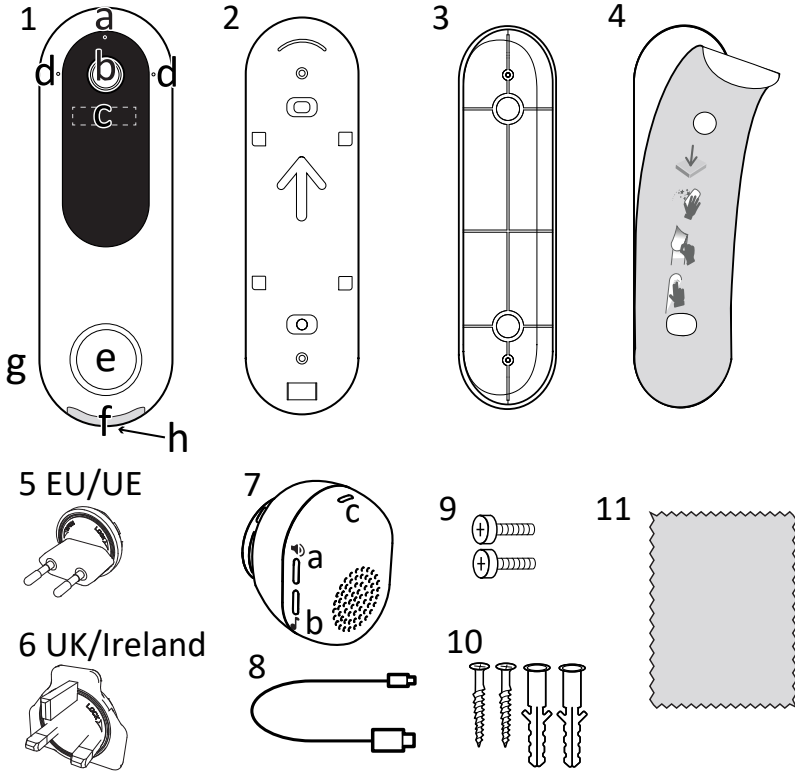

1. Ovikello
 - a. Valotunnistin
 - b. Kameran linssi
 - c. Liiketunnistin
 - d. Mikrofonit
 - e. Soittopainike
 - f. Latausliitännän kansi
 - g. Kaiutin
 - h. Ovikellon lukko
2. Kiinnityslevy
3. Kulmallinen asennuskiila
4. Kaksipuolinen teippi
5. EU-sovitinpistoke
6. UK/Irlanti-sovitinpistoke
7. Sisäkello/laturi
 - a. Äänenvoimakkuuspainike
 - b. Melodian valintapainike
 - c. Tilan merkkivalo
8. USB Type-C, ovikellon akun lataamiseen
9. Kiinnityslevyn kiinnitysruuvit kulmalliseen asennuskiilaan
10. Ruuvipaketti (ruuvit ja tulpat) seinäasennukseen
11. Puhdistusliina teippikiinnitystä varten

Huomaa! Kaikki kuvat ovat vain viitteellisiä, eivätkä ne välttämättä täysin vastaa todellista tuotetta.

Tämä opas on vain viitteellinen. Itse laite ja sen mukana toimitetut osat voivat vaihdella alueellasi saatavilla olevien ja palveluntarjoajasi tarjoamien ohjelmistojen ja lisävarusteiden mukaan. Paikallinen Doro-jälleenmyyjä voi toimittaa muut lisävarusteet.



Katso ohjevideo skannaamalla QR-koodi mobiililaitteellasi tai napsauttamalla <https://doro.kolla-info.com/7063>.

Onnittelut

Tämä langaton ovikello on suunniteltu vastaamaan seniorien erityistarpeisiin. Sen etuja ovat erityisen kova ääni, videon ja äänen erinomainen selkeys sekä muut ainutlaatuiset ominaisuudet, jotka lisäävät mielenrauhaa. Olipa seniori sitten kotona tai muualla, hän voi ja keskustella ovella olevan henkilön kanssa ja nähdä tämän älypuhelimellaan tai tabletillaan ovikellon pikavideotoiminnon avulla. Ovikellossa on laadukas laajakulmaobjektiivivi, joka takaa terävän kuvanlaadun, sekä yövalaistukseen erityisvoimakkaat LED-valot, jotka toistavat selkeää videokuvaa myös pimeällä. Sisätilaan asennettava mukana tuleva sisäkello on 90+ dB:n äänenvoimakkuudella myös muita kovempi. Turvaominaisuuksiin kuuluu ainutlaatuinen "Automaattinen" -painike, jonka avulla seniori voi apua tarvitessaan välittää keskustelun määritetyille yhteyshenkilöille. Nämä voivat sitten keskustella suoraan vierailijan kanssa. Lisäksi voidaan aktivoida voimakas hälytysääni karkottamaan vierailijat, jotka vaikuttavat uhkaavilta. Ohjattu asennus helpottaa käyttöönottoa, ja ovikellon asentamiseen ei useimmiten tarvita työkaluja. Lisäksi kaikki tämä sisältyy hintaan, joten piilokuluista tai kuukausimaksuista ei koskaan tarvitse huolehtia. Doro Hemma Doorbell on osa helppoja älykotiratkaisujamme, jotka on kehitetty auttamaan senioreita pitämään yhteyttä läheisiinsä ja saamaan tukea.

Doro Hemma Doorbell -laitteen purkaminen pakkauksesta

Ensimmäinen vaihe on ottaa ovikello pakkauksesta ja tarkistaa toimitukseen sisältyvät tuotteet ja laitteet. Muista lukea käyttöohje tutustuaksesi laitteeseen ja sen perustoimintoihin. Lisätietoja lisävarusteista ja muista Doro-tuotteista löydät osoitteesta doro.com tai ottamalla yhteyttä asiakaspalveluumme.

Aloittaminen

Doro Hemma -sovelluksen käytön edellytykset

Käyttäessäsi **Doro Hemma -sovellusta** tarvitset seuraavaa:

- Älypuhelin tai tabletti, jossa on Android-versio 7 tai uudempi TAI iOS-versio 14 tai uudempi.
- Google-tilin

TAI Apple ID:n, jotta voit ladata ja asentaa **Doro Hemma -sovelluksen**.

- Doro-tili palvelun käyttöä varten. Se määritetään sovelluksen asennuksen jälkeen.
- Verkkoysteys 2,4 GHz:n kaistanleveyttä käyttävällä Wi-Fi-yhteydellä, joka kattaa myös ovikellon asennuspaikan.

Katso sovelluksen asennus- ja käyttöohjeet kohdasta *Doro Hemma -sovellus* , s.12.

Ovikellon asentamiseen tarvittavat työkalut

Kaikki tarvittavat osat sisältyvät toimitukseen, mutta asennus voi edellyttää myös seuraavia työkaluja:

- Kynä reikien paikan merkitsemiseen.
- Ristipääruuvimeisseli ruuvien kiinnittämiseen.
- Porakone reikien poraamiseen.
- 3 mm puuporanteri reikien poraamiseen.
- 6 mm kiviporanteri reikien poraamiseen.
- Puuleka tai vasara tulppien lyömiseen reikiin.

Doro Hemma Chime

Voit yhdistää video-ovikellon mukana toimitettuun Doro Hemma Chime -laitteeseen, katso *Ovikellon ja sisäkellon yhdistäminen*, s.6. Kun sisäkello on kytketty, soittoaäni kuuluu sisäkellossa, kun vierailija on painanut soitto-painiketta. Tästä on hyötyä, jos älylaite ei ole mukana tai äänenvoimakkuus on alhainen. Jos talosi on suuri, voi olla hyvä hankkia ylimääräinen sisäkello. Doro Hemma Chime on saatavana lisävarusteena.

Doro Hemma Chime toimii myös ovikellon akkulaturina.

Oikean pistokkeen asentaminen sisäkelloon

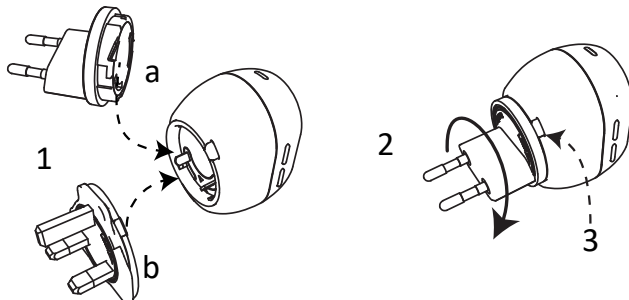

1. Valitse tarvittava pistoke.
 - EU-versio
 - Ison-Britannian/Irlannin versio
2. Aseta pistoke sisäkelloon ja käännä sitä myötäpäivään, kunnes kuulet/tunnet napsahduksen, että pistoke on lukittunut.
3. Jos pistoke on vaihdettava, paina lukituksen vapautuspainiketta ja irrota pistoke kääntämällä sitä vastapäivään.

Ovikellon akun lataaminen

TÄRKEÄÄ

Suosittellemme, että lataat ovikellon akun täyteen ennen kuin jatkat ovikellon yhdistämistä sovellukseen. Ovikello ei toimi latauksen aikana. Akun täyteen lataaminen voi kestää useita tunteja. Sitä odottaessasi voit asentaa sovelluksen ja luoda tilin.

Ovikellon akku kestää latausten välillä kuukausia sen mukaan, kuinka usein ovikello aktivoituu liikkeestä ja soittopainikkeen painalluksista. Sovellus ilmoittaa hyvissä ajoin akun lataustarpeesta. Älä unohda avata ovikellon lukitusta ennen kuin irrotat sen kiinnityslevystä kääntämällä lukitusruuvia neljänneskierto vastapäivään.

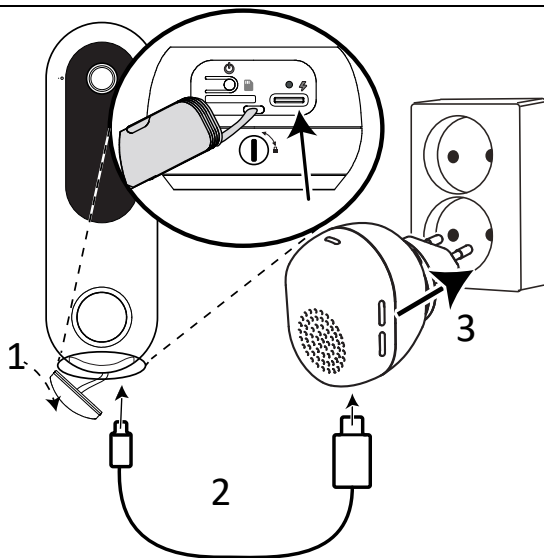

Ovikellon lataaminen:

1. Vedä latausportin kansi varovasti ulos sormenkynnellä tai terävällä esineellä.

2. Työnnä USB-C-kaapelin pieni pää ovikellon latausliitännään ja toinen pää sisäkelloon/laturiin.
3. Kytke sisäkello/laturi pistorasiaan ja anna ovikellon latautua, kunnes soittopainike palaa vihreänä. Rengas vilkkuu latauksen aikana punaisena, oranssina ja vihreänä, katso *Ovikellon ja sisäkellon LED-valot*, s.26.

Huomaa! Laite voidaan ladata USB-C-johdolla ja USB-laturilla, joka on sovellettavien maakohtaisten määräysten ja kansainvälisten ja paikallisten turvallisuusstandardien (esim. UKCA tai CE) mukainen. Älä käytä USB-latureita, jotka eivät täytä soveltuvia turvallisuusstandardeja. Jos käytät muuta laturia, laturin tuottaman tehon täytyy olla vähintään 2.5 W radiolaitteiden edellyttämällä tavalla ja enintään 7.75 W, jotta saavutetaan suurin latausnopeus.

Ovikellon ja sisäkellon yhdistäminen

Molemmat laitteet on yhdistettävä toisiinsa, jotta sisäkello soi, kun ovikellopainiketta painetaan.

1. Jos ovikelloon ei ole jo kytketty virtaa, paina virtapainiketta (🔌 latausportin kannen takana) kolmen sekunnin ajan, kunnes rengas vilkkuu sinisenä.
2. Aktivoi sisäkellon yhdistämistila kytkemällä sen pistoke pistorasiaan ja painamalla sisäkellon molempia painikkeita (katso 🗣️ 7a ja 🎵 7b *Yleiskatsaus/sisältö*, s.1), kunnes valo vilkkuu sinisenä.
3. Paina ovikellon soittopainiketta.
4. Sekä ovi- että sisäkellossa vilkkuu vihreä valo kolme kertaa, ja äänimerkki kuuluu, kun yhteys on muodostettu.
5. Jos yhteys epäonnistuu, sekä ovikellossa että sisäkellossa vilkkuu punainen valo kolme kertaa. Yritä tarvittaessa uudelleen aloittaen vaiheesta 3.





Lisätietoja sisäkellosta on kohdassa *Sisäkellon asentaminen*, s.6

Sisäkellon asentaminen

Ovikelloon voidaan yhdistää enintään 4 sisäkelloa. Sisäkelloja on saatavana lisää lisävarusteina, jolloin ovikello soi kovalla äänellä useammassa paikoissa sisätiloissa.

- Kun olet yhdistänyt sisäkellon ovikelloon, katso *Ovikellon ja sisäkellon yhdistäminen*, s.6 ja kytke sisäkello pistorasiaan.

Anna sisäkellon käynnistyä ja vahvista sitten toiminta painamalla ovikellopainiketta.

- Lisää äänenvoimakkuutta yhdellä yksiköllä painamalla . Lisää äänen-voimakkuutta painamalla  toistuvasti. Kun enimmäistaso on saavutettu, seuraava painallus siirtää laitteen takaisin alhaisimmalle äänenvoimakkuudelle.
- Vaihda soittomelodia painamalla . Painamalla uudelleen  kuulet seuraavan melodian.

Ovikellon kiinnittäminen/asentaminen

TÄRKEÄÄ

Suosittelemme, että asennat ensin Doro Hemma-sovelluksen, luot Dorotilin ja yhdistät ovikellon tiliin, katso *Doro Hemma -sovellus* , s.12.

Ovikellon voi sijoittaa sekä sisä- että ulkotiloihin, mutta sisäkello on tarkoitettu vain sisäkäyttöön.

Varmista ennen reikien poraamista ja asentamista sovelluksen avulla, että ovikello on 2,4 GHz:n Wi-Fi-verkon toiminta-alueella. Muussa tapauksessa voi olla tarpeen muuttaa 2,4 GHz:n Wi-Fi-verkon tukiaseman/reitittimen sijaintia. Varmista, että sisäkello on ovikellon radiokantaman alueella painamalla ovikellon soittopainiketta. Käytä myös sovelluksen Esikatselu-toimintoa varmistaaksesi, että saat hyvän näkymän.

Huomaa, että tietyt materiaalit, kuten paksut tiili-, betoni-, kivi- ja metalliseinät ja -katot, voivat heikentää radiosignaalin voimakkuutta, jos ne ovat radiolaitteiden välillä.

Yksityisyys

TÄRKEÄÄ

Kansalliset lait voivat rajoittaa yksityisalueiden ulkopuolisten alueiden tarkkailua ja tallentamista. Tarkista paikallinen lainsäädäntö. Kunnioita yksityisyyttä välttämällä kameran sijoittamista julkisiin tiloihin, kuten kadulle ja naapureidesi yksityisalueille.

Suosittelemme kertomaan sukulaisille, vierailijoille ja kotiapulaisille, että kamera on asennettu ja saattaa olla käytössä.

Käytä myös kulmallista asennuskiilaa yksityisyyden ja oman katselualueesi parantamiseksi.

Kiinnityslevyn kiinnittäminen

Asenna ovikello noin 120 cm:n korkeudelle.

1. Kohdista kiinnityslevy kahden reiän merkitsemiseksi. Varmista, että kiinnityslevyn nuoli osoittaa ylöspäin.

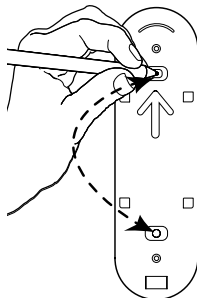

2. Jos ovikello on asennettava kulmaan, kiinnitä kulmakiila kahdella mukana toimitetulla ruuvilla.

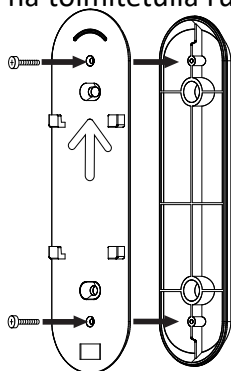

3. Poraat reiät:

- a. Tiili- tai betoniseinään on porattava kaksi 6 mm:n reikää noin 25 mm:n syvyydelle. Aseta sitten tulpat.
- b. Puuhun tai vastaavaan materiaaliin on porattava kaksi 2 mm:n reikää. Kiristä ruuveja, kunnes kiinnityslevy on tasaisesti pintaa vasten.

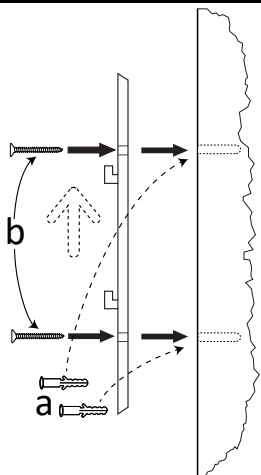

Kiinnitys kaksipuolisella teipillä

Jos et voi kiinnittää kiinnityslevyä ruuveilla, voit käyttää mukana toimitettua kaksipuolista teippiä.

Huomaa! Älä kiinnitä ovikelloa, ennen kuin tiedät sen tarkan sijainnin, sillä kaksipuolista teippiä ei voi käyttää uudelleen.

Huomaa myös, että teippikiinnitystä EI saa käyttää ympäristössä, jonka lämpötila on alle 0 °C tai yli 35 °C.

1. Kohdista kiinnityslevy ja merkitse ääriiviivat varovasti. Varmista, että kiinnityslevyn nuoli osoittaa ylöspäin.
2. Puhdista pinta mukana tulevalla alkoholipyyhkeellä tai vastaavalla.

Huomaa! Kokeile pienellä alueella, ettei puhdistus vaikuta haitallisesti pintaan. Varmista ennen liimapinnan kiinnittämistä, että pinta on puhdas ja kuiva. Vältä koskettamasta liimapintaa sormillasi.

3. Irrota taustapaperi teipin toiselta puolelta ja kiinnitä se kiinnityslevyyn.
4. Irrota taustapaperi toiselta puolelta, kohdista kiinnityslevy suoraan, paina lujasti molemmin käsin ja pidä kiinni 30 sekunnin ajan varmistaaksesi hyvän kiinnityksen.

Kiinnitä ja varmista ovikello

1. Kohdista ovikellon reiät kiinnityslevyn uriin.
2. Paina napakasti levyä kohti ja sitten alaspäin.

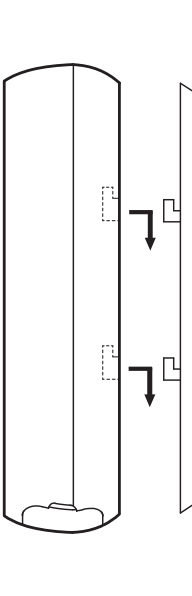

3. Muista lukita ovikello kääntämällä lukitusruuvia  neljänneskierros myötäpäivään.

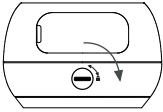

Ovikellon käyttö



Huomaa! Sinun on asennettava ”Doro Hemma” -sovellus ja luotava tili ennen ovikellon käyttöä. Katso *Doro Hemma -sovellus* , s.12

Ovikellon puheluun vastaaminen





Kun vierailija on painanut **Doro Doorbell** -laitteen soittopainiketta, älylaitteesi vastaanottaa videopuhelun Wi-Fi-internetyhteyden kautta. Soittaja näkyy sovelluksessa nimellä, jonka annoit ovikellollesi sen asettamisen yhteydessä. Voit vastata puheluun tai hylätä sen, ja **Auta minua** -painikkeen avulla voit jopa saada apua sukulaiselta, jolla on myös Doro Hemma -tili.

Mitä tehdä, kun vierailija painaa ovikellopainiketta.

Huomaa! Jos sinulla on jotain muuta tehtävää älylaitteellasi, voit joutua avaamaan sovelluksen napauttamalla ilmoitusikkunaa.

Ovikellon kamerasyöte tulee näkyviin. Voit  zoomata  lähemmäs ja loitontaa napauttamalla, ja siirtää kuvaa koskettamalla ja pitämällä näyttöä painettuna.

Seuraavat valinnaiset toiminnot ovat käytettävissä:



- Vastaa puheluun napauttamalla  **Vastaus.**
Nyt kuulet henkilön, joka soitti ovikelloasi. Voit avata mikrofonin napauttamalla  ja puhua samoin kuin puhuisit puhelimeen kaiutintilassa. Mykistä mikrofoni napauttamalla .
- Voit hylätä puhelun napauttamalla  **Hylkää.**
- Aloita avunpyyntöpuhelu sukulaiselle napauttamalla  **Auta minua.**
Näin voit välittää keskustelun muille kotiryhmän jäsenille, jos apua tarvitaan. He voivat sitten keskustella suoraan vierailijan kanssa. Katso *Auta minua -käyttö*, s.12.



Huomaa! Myös läheisen tai ystävän on kuuluttava kotiryhmääsi, katso  *Kutsu kotiryhmääsi*, s.29.

- Aktivoi napauttamalla  **Merkkiääni** ovikellon voimakas hälytysääni, joka karkottaa epätoivotun henkilön oveltas.



Näkymä

Voit milloin tahansa napauttaa **Esikatselu** sovelluksessa ja nähdä, mitä ovella tapahtuu.

Ovikellon kamerasyöte tulee näkyviin. Voit  zoomata  lähemmäs ja loitontaa napauttamalla, ja siirtää kuvaa koskettamalla ja pitämällä näyttöä painettuna.



- Kuulet suoraan ovikellon äänen. Voit avata mikrofonin napauttamalla  ja puhua samoin kuin puhuisit puhelimeen kaiutintilassa. Mykistä mikrofoni napauttamalla .
- Aloita avunpyyntöpuhelu sukulaiselle napauttamalla  **Auta minua.**
Näin voit välittää keskustelun ennalta määritetyille yhteyshenkilöille, jos tarvitset apua. He voivat sitten keskustella suoraan ovellesi olevien vierailijoiden kanssa.

Huomaa! Myös läheisen tai ystävän on kuuluttava kotiryhmääsi, katso  *Liity uuteen kotiryhmään*, s.30.

- Aktivoi napauttamalla  **Merkkiääni** ovikellon voimakas hälytysääni, joka karkottaa epätoivotun henkilön oveltasi. Sammuta hälytysääni napauttamalla  **Merkkiääni** uudelleen.

Auta minua -käyttö

Kun vierailija on painanut **Doro Doorbell** -ovikellon soittopainiketta, voit vastata puheluun normaalisti kohdassa *Ovikellon puheluun vastaaminen*, s.10 kuvatulla tavalla.

Voit myös pyytää apua toiselta kotiryhmän jäseneltä ja pyytää häntä keskustelemaan vierailijan kanssa. Aloita avunpyyntöpuhelu napauttamalla  **Auta minua** ja sen jälkeen **Siirtäminen**. Sovellus ilmoittaa muille jäsenille, jotta he voivat vastata puheluun. Voit olla puhelun kuuntelijana, mutta et voi enää mukana keskustelussa. Toinen jäsen voi siirtää puhelun toiselle tai sinulle napauttamalla  **Auta minua**.

Päätä puhelu napauttamalla **Poistu**.

Doro Hemma -sovellus

Lataa ja asenna sovellus Doro Hemma

Hemma tarkoittaa ruotsiksi kotia.

Doro Hemma on sovellus älykodin rakentamiseen. Se tekee kodistasi turvallisemman ja antaa läheisillesi mielenrauhaa, sillä he voivat tarvittaessa auttaa sinua.

Lataa sovellus Doro Hemma skannaamalla jokin QR-koodeista tai käyttämällä Play Store/App Store -linkkiä:

1. Skanna QR-koodi mobiililaitteesi QR-lukijalla. Siirryt sivustolle, josta voit ladata Doro Hemma -sovelluksen.



Android: skannaava Google Play Storen QR-koodi tai käy osoitteessa play.google.com



Jos käytössäsi on iOS, skannaava App Storen QR-koodi tai siirry osoitteeseen apps.apple.com

2. Asenna sovellus tavalliseen tapaan.

Sovelluksen käynnistäminen ja sisäänkirjautuminen / tilin luominen

Napauta kuvaketta  ja käynnistä Doro Hemma -sovellus.

Sinulla on oltava Doro Hemma-tili yhdistettyjen kotiryhmän laitteiden hallintaan ja ohjaamiseen. Jos sinulla on jo Doro Hemma-tili, kirjaudu sisään kirjautumistiedoillasi.

Tilin luominen Doro Hemma -palveluun

1. Käynnistä sovellus ja hyväksy Doro-tilin käyttöehdot.
2. Anna kelvollinen sähköpostiosoite, toista sitten sama osoite ja napauta **Seuraava**.
3. Syötä salasana, toista sitten sama salasana ja napauta **Seuraava**.

Huomaa! Salasanana on oltava vähintään 8 merkkiä pitkä ja siinä on oltava vähintään yksi pieni kirjain, yksi iso kirjain, yksi numero ja erikoismerkki tai välilyönti (esim. @, #, \$ tai " ").

Muista salasanasi, mutta pidä mielessä, että on hyvä olla käyttämättä samaa salasanaa kuin muilla tileillä.

4. Valitse asuinmaasi ja napauta **Seuraava**.
5. Syötä **Etunimi**, **Sukunimi** ja napauta sitten **Seuraava**.
6. Turvallisuussyistä Doro lähettää sinulle vahvistuskoodin sähköpostitse edellä annettuun osoitteeseen. Tämä varmistaa sähköpostiosoitteen olevan sinun ja suojaa käyttäjätiliä luvattomalta käytöltä. Napauta **Lähetä koodi**, niin saat pian vahvistuskoodin sisältävän sähköpostiviestin.

Huomaa! Joskus vahvistussähköpostit voivat päätyä roskapostikansioon. Jos et näe vahvistussähköpostia Saapuneet-kansiossasi muutaman minuutin kuluessa, tarkista roskapostikansio varmistaaksesi, ettei vahvistuskoodin sisältävää sähköpostia jää saamatta.

7. Jos vahvistuskoodia ei tule, voit yrittää uudelleen napauttamalla **Lähetä koodi uudelleen**.
 8. Kun vahvistuskoodin sisältävä sähköpostiviesti on vastaanotettu, kopioi ja liitä tai kirjoita koodi näkyviin kenttiin ja napauta **Seuraava**.
 9. Hyväksy, että Doro saa lähettää sinulle nykyisiä ja uusia tuotteita koskevia päivityksiä tai kiellä se.
 10. Doro-tilisi asetusten määrittäminen on nyt valmis. Jatka kotiryhmäsi Doro Hemma määrittämistä napauttamalla **Asenna**.
 11. Sinun on hyväksyttävä palvelun Doro Hemma käyttöehdot.
- Doro-tilisi ja kotiryhmäsi, Doro Hemma, on nyt asetettu ja olet valmis yhdistämään Doro Hemma Doorbell -laitteen ”kotiryhmääsi”.

Ovikellon lisääminen tiliisi

Nyt yhdistät ovikellon tiliin. Tämän vaiheen voi haluttaessa tehdä myöhemmin.

TÄRKEÄÄ

Laitteen, jolla Doro Hemma -sovellusta käytetään, on oltava yhteydessä samaan Wi-Fi-verkkoon kuin ovikello.



Mobiililaitteesi yhdistäminen 2,4 GHz:n Wi-Fi-verkkoon

On tärkeää, että mobiililaitteesi on asennuksen aikana yhdistetty samaan Wi-Fi-verkkoon kuin ovikello. Ovikello voi muodostaa yhteyden vain 2,4 GHz:n Wi-Fi-verkkoon. Monissa reitittimissä on Wi-Fi-verkko sekä 2,4 GHz:n että 5 GHz:n kaistalla, joten puhelimesi saattaa muodostaa yhteyden 5 GHz:n Wi-Fi-kaistalle.

Seuraavassa on muutamia vinkkejä, joilla voit varmistaa, että mobiililaitteesi on yhdistetty 2,4 GHz:n Wi-Fi-verkkoon:

- Katso Wi-Fi-reitittimen tarra.
Monissa reitittimissä on tarra, jossa näkyy Wi-Fi-verkon nimi eli SSID. 2,4 GHz:n verkon nimen lopussa voi olla 2, 2,4 tai 2G, kun taas 5 GHz:n verkon nimen lopussa voi olla 5 tai 5G.

- Jos Wi-Fi-verkkosi nimi tai SSID ei ilmaise, onko verkon kaista 2,4 GHz vai 5 GHz, voit kysyä internetpalveluntarjoajaltasi (ISP) tai Wi-Fi-verkkosi määrittäneeltä henkilöltä.
- Jos Wi-Fi-verkko käyttää samaa nimeä molemmille kaistoille, ovikello löytää ja muodostaa yhteyden 2,4 GHz:n Wi-Fi-kaistaan. Niin kauan kuin mobiililaite on yhteydessä samaan verkkoon, ovikello voidaan havaita.

1. Napauta **Lisää uusi laite** sovelluksen pääohjauspaneelissa.
2. Valitse **Doro Hemma Doorbell** ja napauta **Lisää**.
3. Napauta **Vahvista**, jos sallit sovelluksen käyttää laitteesi sijaintia. Salli **tarkan** sijainnin käyttöoikeus, jos sallit Wi-Fi-nimen automaattisen haun.
4. Syötä Wi-Fi-verkon SSID (jos sitä ei ole jo täytetty automaattisesti) ja turvasalasanana. Napauttamalla  näet salasanasi tekstimuodossa. Vahvista napauttamalla **Seuraava**.
5. Aktivoi ovikellon laiteparin yhdistämistila pitämällä virtapainiketta ( latausliitännän kannen takana) painettuna kolmen sekunnin ajan. Ovikellopainiketta ympäröivä LED-valo vilkkuu sinisenä.

1

Dashboard

+ Add new device

Manage your home

2

← Add new device



DORO HEMMA DOOB + Add

3

← + Add new device

Pick Wi-Fi to connect to, note that the Wi-Fi need to be a 2,4GHz one

Enter Wi-Fi name and password

Enter Wi-Fi to connect

Enter the password

Enter the password

Next

Help

Step 1 of 8

6. Nyt näet QR-koodin skannausohjeet. Näytä QR-koodi napauttamalla **Seuraava**.
7. QR-koodi näkyy nyt sovelluksessa.
 - Sijoita ovikello 10–15 cm päähän laitteesta, jossa on QR-koodi.
 - Kohdista ovikellokameran linssi QR-koodiin.
 - Liikuta ovikelloa hitaasti ylös ja alas QR-koodin päällä skannauksen helpottamiseksi.
 - Kun skannaus onnistuu, ovikello toistaa äänen. Napauta sitten **Kyllä, kuulin äänen!**

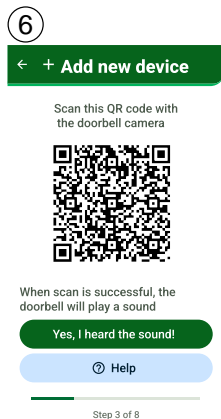

8. Ovikello yrittää nyt muodostaa yhteyden Wi-Fi-verkkoon. Tämä voi kestää muutamia minutteja. Kun yhteys on valmis ja näet **Doro Doorbell**, napauta **Kyllä! Tämä on laitteeni**. Jos oikeaa mallia ei ole näkyvissä, napauta **Ei, etsi toinen**.
9. Kun tämä on valittu, voit asettaa ovikellolle oman nimesi. Jos et halua muuttaa sitä nyt, voit aina tehdä sen myöhemmin.

Huomaa! Laitteen nimeäminen on erityisen tärkeää, jos kotiryhmään on yhdistetty useampi kuin yksi laite.

10. Kun asetukset ovat valmiit, voit soittaa testipuhelun. Aloita testipuhelu napauttamalla **Kyllä**.

Lisätietoja ovikellopuheluista on kohdassa *Ovikellon puheluun vastaaminen*, s.10.

Olet nyt määrittänyt sovelluksen ja ovikellon. Lisätietoja sovelluksen asetuksista ja tilinhallinnasta on kohdassa *Doro Hemma -sovelluksen valikkovaihtoehdot* ≡, s.17.

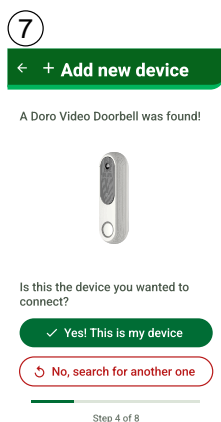

Doro Hemma -sovelluksen valikkovaihtoehdot ≡

Avaa sovelluksen ja palveluiden vaihtoehdot napauttamalla valikkopainiketta ≡.

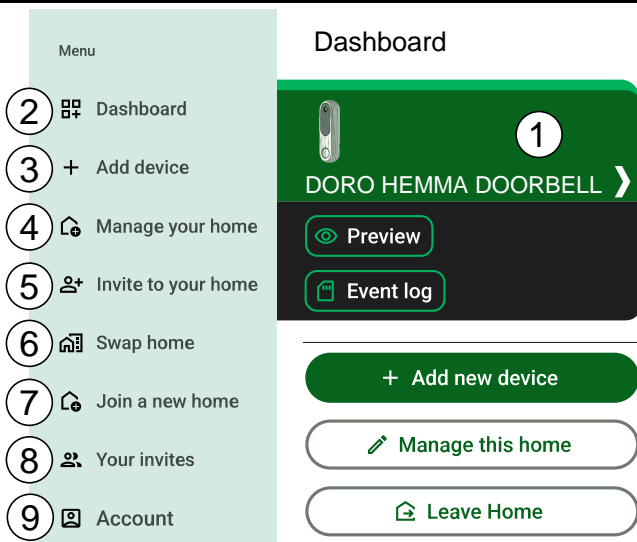

1. Hallitse laitetta napauttamalla sitä. Katso lisätietoja kohdasta *Hallitse ovikelloa*, s.19.
2. Palaa ohjauspaneeliin napauttamalla **Valvontanäyttö**.
3. Lisää laitteita napauttamalla **+** **Lisää laite**.
4. Hallitse kotiryhmää napauttamalla **Hallitse kotiasi**. Tässä voit muun muassa määrittää kotiryhmän nimen. Katso lisätietoja kohdasta *Hallitse kotiasi*, s.28.
5. Kutsu jäseniä kotiryhmääsi napauttamalla **Kutsu kotiryhmääsi**, ja voit antaa ystäväsi ja perheesi käyttää kotiryhmään lisättyjä toimintoja ja laitteita kanssasi. Katso lisätietoja kohdasta *Kutsu kotiryhmääsi*, s.29.
6. Vaihda kotiryhmää napauttamalla **Vaihda kotiryhmää** -, jos olet useamman kuin yhden kotiryhmän jäsen. Katso lisätietoja kohdasta *Vaihda kotiryhmää* -, s.30.
7. Liity napauttamalla **Liity uuteen kotiryhmään** kotiryhmään, jonka jäsenen et vielä ole. Katso lisätietoja kohdasta *Liity uuteen kotiryhmään*, s.30.
8. Hallitse lähetettyjä ja vastaanotettuja kutsuja napauttamalla **Kutsusi**. Katso lisätietoja kohdasta *Kutsusi*, s.30.
9. Hallitse tiliäsi napauttamalla **Tili**. Katso lisätietoja kohdasta *Tili*, s.30.





10. Kirjaudu ulos tililtäsi napauttamalla  **Kirjaudu ulos**. Katso lisätietoja kohdasta *Kirjaudu ulos*, s.31.

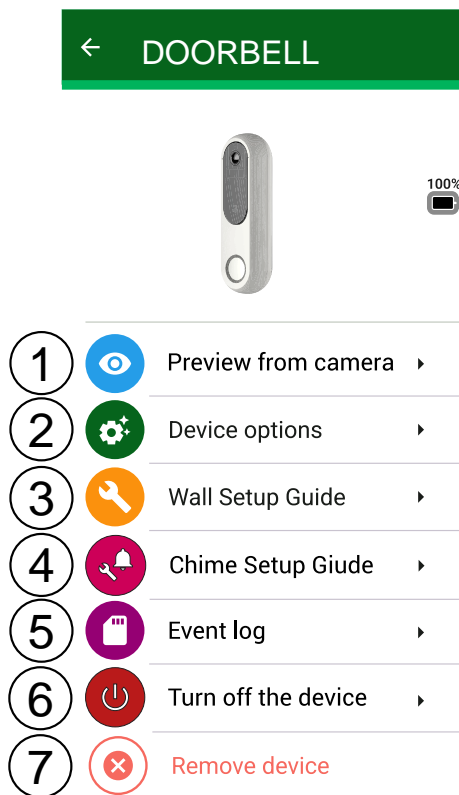

Hallitse ovikelloa

Hallitse laitetta napauttamalla sitä.



Vihje: Ovikellon akun varaustila näkyy kuvan vieressä.

1. Avaa kamera napauttamalla  **Esikatselu kamerasta**, jolloin näet ja kuulet ovikellokameran.
2. Aseta laiteasetukset napauttamalla  **Laitteen asetukset**. Lisätietoja on kohdassa *Laitteen asetukset -ovikello*, s.21.
3. Saat apua ovikellon asentamiseen napauttamalla  **Asennus seinälle**.
4. Napauttamalla  **Sisäkellon asetusopas** voit pyytää apua sisäkellon asentamiseen.

-
5. Napauttamalla  **Tapahtumalista** näet videotallenteet muistikortilla, jos se on asennettuna. Katso *Asenna muistikortti*, s.24.
 6. Napauttamalla  **Sammuta** sammutat ovikellon. Vahvista valitsemalla **Sammuta laite**.

Huomaa! Kun ovikello on pois päältä, et voi käyttää lainkaan laitteen toimintoja. Käytä toimintoa vain, jos et aio käyttää ovikelloa pitkään aikaan. Käynnistä laite uudelleen painamalla ovikellon silikonisuojausten takana olevaa  virtapainiketta 3 sekunnin ajan.

7. Poista laite palvelusta ja tililtäsi napauttamalla  **Poista laite**. Vahvista valitsemalla **Poista**. Katso myös *Ovikellon asetusten nollaaminen*, s.25.

Laitteen asetukset -ovikello

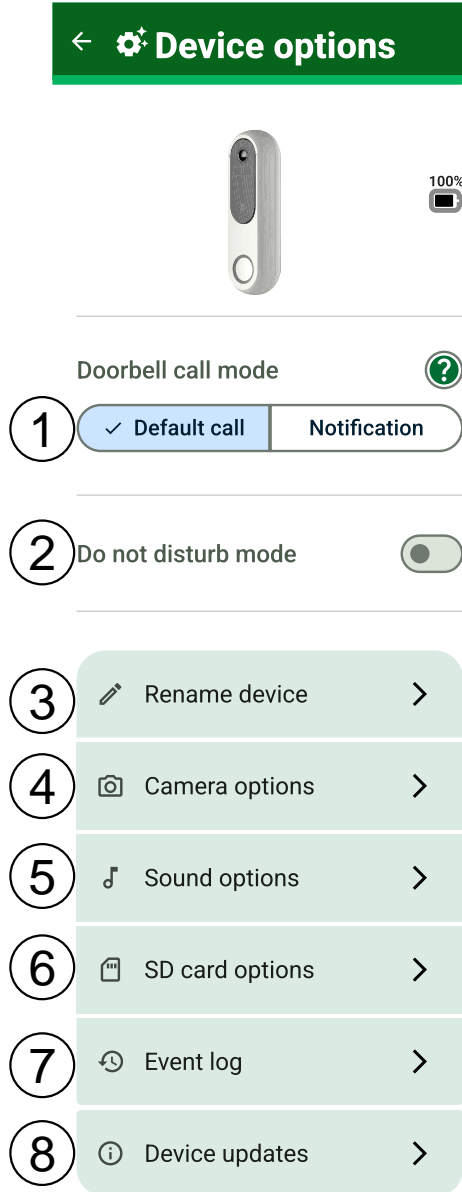

1. Valitse napauttamalla **Ovikellon puhelutila**, miten haluat sovelluksen toimivan, kun ovikellopainiketta painetaan:
 - **Oletuspuhelu** vastaanottaa sovelluspuheluita.

- **Ilmoitus** antaa sen sijaan ilmoituksen.
2. **Älä häiritse -tila** aktivoidaan asettamalla kytkin  päälle ”Älä häiritse -tila”.

Aseta sen jälkeen kesto toiminnolle ”Älä häiritse -tila”. Voit vastata ovikellon puheluihin ja vastaanottaa ilmoituksia asettamalla asetuksen  pois päältä.

Huomaa! Kun ”Älä häiritse -tila” on aktivoitu, et saa puheluita tai ilmoituksia. Doro Hemma Chime myös mykistetään.

Halutessasi voit myös käyttää älylaitejärjestelmän ”Älä häiritse -tila” -toimintoa puheluiden ja ilmoitusten äänen hallintaan.

3. Napauttamalla **Nimeä laite uudelleen** voi muuttaa laitteen nimen. Voit esimerkiksi antaa sille nimen ”Etuovi”.
4. Aseta kameran asetukset napauttamalla **Kameran asetukset**:
 - Kytke tämä tila päälle napauttamalla **Yökameratila**. Tämä aktivoi automaattisesti ovikellokameran yökuvauksen infrapunavalolla hämärässä. Kun vaihtoehto poistetaan käytöstä, pimeänäkö kytketään kokonaan pois päältä. Suosittelemme kytkemään sen pois päältä, jos kamera on suunnattu heijastavia pintoja, kuten ikkunoita kohti, tai jos paikka on aina hyvin valaistu.
 - Aseta ovikellokameran laatu napauttamalla **Videon laatu**. Suurempi asetus parantaa videon laatua, mutta jos yhteys on huono/hidas, video voi toistua epätasaisesti. Kokeile tällöin pienempää asetusta.
 - Säädä liiketunnistimen herkkyyttä napauttamalla **Liikeherkkyys**. Suurempi asetus laukaisee sen suuremmalla etäisyydellä. Kun se asetetaan **pois päältä**, liiketunnistin poistetaan käytöstä.
5. Aseta sovelluksen ääniasetukset napauttamalla **Äänivalinnat**:

- Napauttamalla **Ovikellon melodia** valitaan puhelimella, tabletilla tai yhdistetyllä sisäkellolla toistettava melodia.

Huomaa! Sisäkellon soittoäänen voi asettaa myös sisäkellossa, mutta se toimii vain siinä sisäkellossa, jonka painiketta painetaan.

- Napauttamalla **Ovikellon kaiuttimen äänenvoimakkuus** asetetaan kaiuttimen äänenvoimakkuus, jonka jokainen vierailija kuulee.

Huomaa! Älä säädä äänenvoimakkuutta liian suureksi, sillä se voi häiritä naapureita, jos ovikello on asennettu lähelle naapureita.

- Napauttamalla **Sisäkellon äänenvoimakkuus** asetetaan sisäkellon äänenvoimakkuus.

Huomaa! Sisäkellon äänenvoimakkuutta voidaan säätää myös sisäkellosta.

6. Jos muistikortti on asennettuna, tee asetukset napauttamalla **Muistikorttivaihtoehdot**:

Huomaa! Videotallennus on mahdollista vain, kun muistikortti on asennettuna. Katso *Asenna muistikortti*, s.24.

TÄRKEÄÄ

Kansalliset lait voivat rajoittaa yksityisalueiden ulkopuolisten alueiden tarkkailua ja tallentamista. Tarkista paikallinen lainsäädäntö. Kunnioita yksityisyyttä välttämällä kameran sijoittamista kohti yleisiä tiloja, kuten katua ja naapureidesi yksityisalueita.

Aseta videon vähimmäispituus: Videon vähimmäispituus on liiketunnistimen laukaiseman tallennuksen lyhin kesto.

Huomaa! Pidempi tallennusaika kuluttaa enemmän akkutehoa ja muistikortin muistitilaa.

Näet myös muistikortin tilan.

Alusta muistikortti ovikelloa varten napauttamalla **Alusta SD-kortti**.

Huomaa! Kaikki muistikortilla olevat tiedostot poistetaan, kun alustus on valmis.

7. Näytä tapahtumat napauttamalla **Tapahtumalista**.
8. Napauttamalla **Laitepäivitykset** näet laitetiedot ja päivität ovikellon ohjelmiston. Saat automaattisesti ilmoituksen, kun ovikelloon on saatavilla ohjelmistopäivitys. Napauttamalla **Tarkista päivitykset** tarkistetaan manuaalisesti, onko päivitystä saatavilla. Käynnistä päivitysprosessi napauttamalla **Asenna päivitys**.

TÄRKEÄÄ

Varmista, että laitteen akun varaus on vähintään 30 % ja siirrä se mahdollisuuksien mukaan lähemmäksi reititintä, jotta saat paremman signaalin. Huomaa, että ovikello ei toimi päivityksen aikana.

Asenna muistikortti

Videotallennus on mahdollista vain, kun muistikortti on asennettuna.

TÄRKEÄÄ

Kansalliset lait voivat rajoittaa yksityisalueiden ulkopuolisten alueiden tarkkailua ja tallentamista. Tarkista paikallinen lainsäädäntö. Kunnioita yksityisyyttä välttämällä kameran sijoittamista kohti yleisiä tiloja, kuten katua ja naapureidesi yksityisalueita.

Huomaa! Varmista, että sinulla on varmuuskopio muistikortilla olevista tiedoista. Nykyinen sisältö poistetaan, kun alustat muistikortin. Tarvittava muoto on **FAT32** ja fyysinen muoto voi olla **microSD** tai **microSDHC**, enintään **128 Gt**.

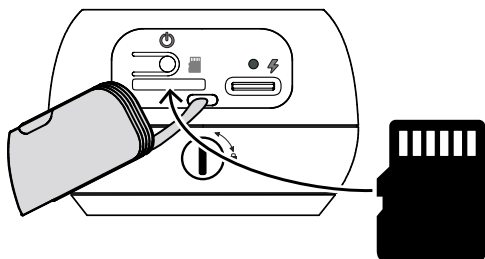

Asenna muistikortti seuraavasti:

1. Vedä latausportin kansi varovasti ulos sormenkynnellä tai terävällä esineellä.
2. Aseta microSD-kortti varovasti korttipaikkaan siten, että kullanväriset kontaktit osoittavat sisäänpäin ja ylöspäin kohti ovikellon etuosaa. Liu'uta kortti uraan painamalla kevyesti, kunnes se "napsahtaa" paikalleen.
3. Jos korttia ei tunnisteta, alusta muistikortti ovikellon käyttöä varten nappauttamalla **Laitteen asetukset** → **Muistikorttivalhtoehdot** → **Alusta SD-kortti**. Katso *Laitteen asetukset -ovikello*, s.21.

Huomaa! Poista muistikortti painamalla sitä kevyesti, kunnes se "napsahtaa" ulos, ja vedä se sitten pois.

Ovikello nollaaminen tai käynnistäminen uudelleen

Ovikellon laiteohjelman käynnistäminen uudelleen

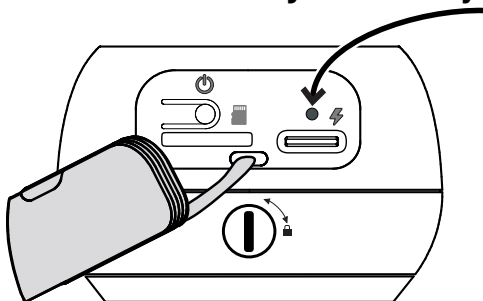

Syynä puhelimen asetusten nollaamiseen voi olla jatkuva ongelma, jota ei pystytä ratkaisemaan, tai se, että puhelin jää jumiin eikä vastaa komentoihin. Tässä laitteessa on kiinteä akku, eikä laitetta voi siksi käynnistää uudelleen akkua irrottamalla.

Jos laite on käynnistettävä uudelleen, käytä suoristettua paperiliitintä tai vastaavaa ja paina uudelleenkäynnistyspainikkeen neulanreikää vähintään 5 sekunnin ajan laitteen käynnistämiseksi uudelleen. Uudelleenkäynnistytyn jälkeen puhelin käynnistyy automaattisesti uudelleen.

Ovikellon asetusten nollaaminen

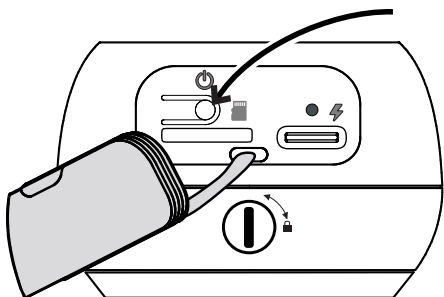

1. Napauta sovelluksen ohjauspaneelissa ovikelloa ja kytke sitten ovikello irti kotiryhmästä ja tilistäsi napauttamalla **Poista laite**.

TÄRKEÄÄ

On tärkeää, että poistat ovikellon sovelluksesta ennen kuin jatkat laitteiston nollaamista.



2. Paina ja pidä ovikellon virtapainiketta (🔌 latausliitännän kannen takana) ja soittopainiketta painettuina samanaikaisesti 10 sekunnin ajan, kunnes rengas vilkkuu sinisenä.
3. Ovikello on nyt laiteparin muodostustilassa, ja sen voi yhdistää toiseen kotiin/käyttäjään.
Ovikello sammuu 10 minuutin kuluttua.

Ovikellon ja sisäkellon LED-valot

Ovikellon LED-valot

Ovikellon soittopainikkeen viereinen LED-valorengas ilmaisee ovikellon toimintatavan. Tässä osiossa kuvataan LED-valon toiminta.

Kuvaus	LED	Kuvio
Käynnistys		Palaa tasaisesti
Laiteparin yhdistämistila		Välkkyä
Laitepari yhdistetty		Vilkkuu 3 kertaa
Laiteparin yhdistäminen epäonnistui		Vilkkuu 3 kertaa
Ovikellon nollaus		Vilkkuu 3 kertaa valkoisena ja sen jälkeen sinisenä
Verkkoyhteys epäonnistui		Välkkyä
Liikkeen tunnistus		Hidas hengitys 10 s
Ovikellopainiketta painettu		Hidas hengitys
Päivitys käynnissä		Välkkyä
Päivitys onnistui		Vilkkuu 3 kertaa
Hälytysääni aktiivinen		Vilkkuu jatkuvasti





Akun varaustila 5–15 % Alhainen taso		Palaa 3 sekuntia, kun liikkettä havaitaan
Akun varaustila 0–5 % Kriittinen taso		Vilkkuu 3 kertaa, kun liikkettä havaitaan

Ovikellon LED-merkkivalot latauksen aikana

TÄRKEÄÄ





Ovikello ei toimi latauksen aikana. Akun täyteen lataaminen voi kestää useita tunteja.

Tässä luvussa kuvataan LED-valon toiminta latauksen aikana.

Kuvaus	LED	Kuvio
Akun varaustila 0–5 %		Vilkkuu 3 kertaa
Akun varaustila 5–15 %		Hidas hengitys
Akun varaustila 15–80 %		Hidas hengitys
Akun varaustila 80–99 %		Hidas hengitys
Akun varaustila 100 %		Palaa tasaisesti

Sisäkellon LED-valo

Tässä osiossa kuvataan, miten sisäkellon LED-valo toimii.

Kuvaus	LED	Kuvio
Laiteparin yhdistämistila		Välkky
Laitepari yhdistetty		Vilkkuu 3 kertaa
Laiteparin yhdistäminen epäonnistui		Vilkkuu 3 kertaa
Ovikellon soittopainiketta painettu		Hidas hengitys

Kotiryhmän ja tilin hallinta

Hallitse kotiasi

Napauttamalla  → **Hallitse kotiasi** siirryt ”kotiryhmän” käytettävissä oleviin vaihtoehtoihin.

Hallitse kotiryhmää

- Voit nimetä kotiryhmän uudelleen. Muuta kotiryhmän nimeä napauttamalla **Muokkaa**. Muista käyttää johdonmukaista nimeä, jonka myös muut kotiryhmäsi jäsenet ymmärtävät helposti. Kun olet valmis, napauta **Tallenna**.

Jäsenet

- Napauttamalla **Liittyneet jäsenet** näet muut kotiryhmän jäsenet. Voit myös muuttaa jäsenten käyttäjätyyppiä:
 - Kun olet **Omistaja**-käyttäjä:
 - voit täysin hallita kotiryhmääsi liittyviä laitteita.
 - voit kutsua kotiryhmään ja poistaa kodin jäseniä.
 - voit nimetä jonkun järjestelmänvalvojaksi tai poistaa hänen järjestelmänvalvojaoikeutensa.
 - voit siirtää omistajuuden valitulle jäsenelle. Jos siirrät omistajuuden, sinut määritetään **Pääkäyttäjä**-käyttäjäksi.
 - **Pääkäyttäjä**-käyttäjänä voit lisätä ja poistaa laitteita, mutta et voi hallita muita käyttäjiä.
 - voit täysin hallita kotiryhmääsi liittyviä laitteita.
 - voit kutsua ja poistaa jäseniä (mutta ei omistajaa).
 - **Jäsen**-käyttäjänä voit olla vuorovaikutuksessa kotiryhmän laitteiden kanssa ja käyttää niitä, mutta et voi lisätä tai poistaa laitteita tai hallita toista käyttäjää.

Kotiryhmän **Omistaja**-käyttäjänä voit valita jäsenen ja poistaa jäsenen kotiryhmästä napauttamalla **Poista käyttäjä**.

Voit myös siirtää kotiryhmän omistajuuden valitulle jäsenelle napauttamalla **Siirrä kotiryhmä** kyseistä valittua jäsentä.

Voit kutsua lisää jäseniä kotiryhmään napauttamalla **Kutsu käyttäjiä**, katso lisätietoja kohdasta  **Kutsu kotiryhmääsi**, s.29.

- **Avaa odottavat kutsut** näyttää odottavat kutsut, joita ei ole vielä käytetty. Katso  **Kutsu kotiryhmääsi**, s.29.

Poistu kotiryhmästä

- Kirjautu ulos nykyisestä kotiryhmästä napauttamalla **Poistu kotiryhmästä**. Voit kirjautua uudelleen sisään.

Poistu kotiryhmästä pysyvästi

- Napauttamalla **Poistu kotiryhmästä pysyvästi** poistutaan nykyisen kotiryhmän jäsenyydestä. Tämä kotiryhmä ei ole enää käytettävissä kotiryhmäluettelossasi. Jotta voit palata kotiryhmään, sinut on kutsuttava uudelleen ja käytettävä **Liity uuteen kotiryhmään** -vaihtoehtoa.

Nollaa kaikki kotiryhmän asetukset

- Nollaa kaikki kotiryhmän asetukset napauttamalla **Nollaa kaikki kotiryhmän asetukset**. Tämä toiminto poistaa seuraavat tiedot:
 - Kotiryhmiesi nimet
 - Kotiryhmän jäsenten luettelo
 - Kaikki kotiryhmät, joihin olet liittynyt
 - Kaikki kotiryhmääsi lähetetyt kutsut
 - Valokuvat kotiryhmistä

Huomaa! Tämän toiminnon voi tehdä vain kotiryhmän omistaja, eikä sitä voi kumota. Tämä tehdään myös vaiheessa, jossa poistat tilin, *Tillin nollaaminen ja poistaminen*, s.31

Kutsu kotiryhmääsi

Kutsumalla jäseniä ”kotiryhmääsi” voit antaa ystäväsi ja perheesi käyttää kotiryhmään lisättyjä toimintoja ja laitteita kanssasi.

Voit kutsua ystäviä ja/tai perheenjäseniä käyttämään ”kotiryhmän” toimintoja ja laitteita napauttamalla valikkopainiketta  → **Kutsu kotiryhmääsi**. Kopioi kutsukoodi ja jaa se kutsuttavalle henkilölle. Käytä jakamiseen normaalia menetelmää, kuten sähköpostia, tekstiviestiä tai muuta menetelmää.

Kutsutun henkilön on sitten asennettava Doro Hemma -sovellus ja luotava tili, katso *Doro Hemma -sovellus* , s.12 ja *Sovelluksen käynnistäminen ja sisäänkirjautuminen / tilin luominen*, s.13.

Kutsutun henkilön on noudatettava kohdassa  *Liity uuteen kotiryhmään*, s.30 annettuja ohjeita.

Vaihda kotiryhmää -

Jos olet useamman kuin yhden kotiryhmän jäsen, voit vaihtaa kotiryhmien välillä. Olet edelleen kaikkien niiden kotiryhmien jäsen, joihin sinut on yhdistetty, mutta voidaksesi muuttaa kotiryhmän asetuksia tai sen laitteita, sinun on vaihdettava kyseiseen kotiryhmään.

Vaihda kotiryhmään napauttamalla valikkopainiketta  → **Vaihda kotiryhmää** -.

Huomaa! Riippumatta siitä, mihin kotiryhmään olet vaihtanut, saat puheluja ja ilmoituksia muista yhdistetyistä kotiryhmistä.

Liity uuteen kotiryhmään

Kutsutun henkilön on sitten asennettava Doro Hemma -sovellus ja luotava tili, katso *Doro Hemma -sovellus* , s.12 ja *Sovelluksen käynnistäminen ja sisäänkirjautuminen / tilin luominen*, s.13.

Kun sovellus on asennettu ja tili luotu, uuden jäsenen on napautettava  → **Liity uuteen kotiryhmään** → ja syötettävä jaettu kutsukoodi → **Liity** liittyäkseen ja muodostaakseen yhteyden kotiryhmääsi.

Kutsusi

Tässä näet odottavat kutsusi.

Näet odottavat kutsusi napauttamalla valikkopainiketta  → **Kutsusi**.

Tili

Tässä voit hallita tiliäsi.

Napauttamalla valikkopainiketta  → **Tili** saat näkyviin seuraavat vaihtoehdot:

- Napauttamalla **Oma profiili** tarkastellaan/muutetaan profiiliasetuksia. Poista käyttäjä ja tili napauttamalla **Poista käyttäjä**.

Huomaa! Et voi poistaa tiliäsi, ennen kuin kaikki palvelut on päätetty, katso **Omat palvelut**.

- Aseta sovelluksen kieli napauttamalla **Kieli**. Tätä ei tarvitse muuttaa, sillä sovellus noudattaa älylaitteeseen asettamaasi kieltä.
- Napauttamalla **Omat palvelut** näet aktiiviset palvelusi. Napauttamalla  voit poistaa valitun laitteen. Tämä toiminto on vahvistettava, ja se

poistaa **Doro Hemma** -palvelun pysyvästi, jolloin menetät pääsyn kaikkiin **Doro Hemma** -sovelluksen toimintoihin.

Huomaa! Sinulta kysytään myös, haluatko poistaa Doro-tilisi kokonaan vai haluatko edelleen pitää sen. Katso *Tillin nollaaminen ja poistaminen*, s.31.

- Napauttamalla **Omat laitteet** näet luettelon palveluun yhdistetyistä laitteista. Poista valittu laite palvelusta napauttamalla .
- Napauttamalla **Ohje** voit saada apua usein kysytyistä kysymyksistämme tai tutustua käyttöehtoihin ja tietosuojakäytäntöön.

Tillin nollaaminen ja poistaminen

TÄRKEÄÄ

Tämä poistaa kaikki tiliisi liittyvät tiedot. Jos olet kotiryhmän omistaja, kaikki käyttäjät on poistettava kotiryhmästä ennen kuin voit jatkaa.

1. Aloita kohdasta **Nollaa kaikki kotiryhmän asetukset** ja noudata kohdan *Nollaa kaikki kotiryhmän asetukset*, s.29 ohjeita.
2. Poista palvelu noudattamalla ohjeita kohdissa **Omat palvelut** –  *Tili*, s.30.
3. Vahvista, että haluat poistaa Doro-tilin.

Kirjautu ulos

Kirjautu ulos tililtäsi napauttamalla  **Kirjautu ulos**.

Huomaa! Jos olet kirjautunut ulos, et voi vastaanottaa ilmoituksia tai vastata puheluihin ovikellon tai muiden kotiryhmääsi yhdistettyjen laitteiden välityksellä.

Muuta

Turvaohjeet



VARO

Laite ja varusteet voivat sisältää pieniä osia. Pidä kaikki laitteet poissa pienten lasten ulottuvilta. Verkkovirtasovitin erottaa laitteen verkkovirrasta. Pistorasian on oltava laitteen lähellä sekä helposti käytettävissä.

Tämä laite on teknisesti kehittynyt laite. Sitä on käsiteltävä varovaisesti. Takuu ei ole voimassa, jos laitetta on käytetty asiattomasti.

- Suojaa laite kosteudelta. Vesi- ja lumisade, kosteus ja kaikenlaiset nesteet syövyttävät elektroniikkapiirejä.
- Älä käytä tai säilytä laitetta pölyisissä tai likaisissa paikoissa.
- Älä säilytä laitetta hyvin lämpimissä tai kylmissä paikoissa.
- Älä pudota laitetta. Älä altista sitä iskuille tai tärinälle. Raju käsittely voi rikkoa piirilevyn ja hienomekaniikan.
- Luvattomat muutokset voivat vahingoittaa laitetta, rikkoa määräyksiä ja mitätöidä takuun. Laitetta ei saa avata muulla tavoin kuin korjausoppaassa kuvatulla tavalla, katso doro.com/repair.
- Älä käytä laitteen puhdistamisessa kemikaaleja tai pesuaineita. Käytä hieman kostutettua pehmeää liinaa.
- Älä työnnä laitteen portteihin metalliesineitä. Portin voi puhdistaa paineilmalla tai naputtamalla laitetta kevyesti kämmentä vasten portti alaspäin.
- Älä vedä kaapelista porttia irrottaessasi, sillä se voi vahingoittaa porttia, kaapelia tai liittintä. Älä vedä liittimestä.

Nämä neuvot koskevat laitetta ja muita varusteita. Jos laite ei toimi oikein, ota yhteys laitteen ostopaikkaan. Takuuhuolto suoritetaan vain alkuperäistä kuittia tai laskukopiota vastaan.

Li-ion-akku

Tässä tuotteessa on litiumioniakku. Akun virheellinen käsittely voi aiheuttaa tulipalon ja palovammojen vaaran.



VAROITUS

- Akun vaihtaminen vääranntyyppiseen akkuun saattaa aiheuttaa räjähdysvaaran.
- Akun vaihtaminen vääranntyyppiseen akkuun voi kumota suojauksen (esimerkiksi jotkin litiumakkutyypit).
- Akun hävittäminen polttamalla tulella tai kuumassa uunissa tai akun mekaaninen murskaaminen tai leikkaaminen voi aiheuttaa räjähdysten tai syttyvän nesteen tai kaasun vuotamisen.
- Akun jättäminen erittäin kuumaan ympäristöön voi aiheuttaa räjähdysten tai syttyvien nesteiden tai kaasujen vuotamisen.
- Akun altistuminen erittäin alhaiselle ilmanpaineelle voi aiheuttaa räjähdysten tai syttyvien nesteiden tai kaasujen vuodon.

Akkua ei saa altistaa käytön, varastoinnin tai kuljetuksen aikana korkeille tai matalille ääriämpötiloille tai alhaiselle ilmanpaineelle korkealla sijaitsevissa paikoissa. Älä jätä ladattavaa akkua valvomatta. Kierrätä tai hävitä käytetyt akut paikallisten määräysten tai tuotteen mukana toimitetussa oppaassa annettujen ohjeiden mukaisesti.

Akun irrottaminen/vaihtaminen

- Ota akun irrottamista/vaihtamista varten yhteyttä valtuutettuun palvelukeskukseen. Katso uusimmat tiedot osoitteesta www.doro.com.
- Turvallisuutesi vuoksi et saa yrittää irrottaa akkua. Jos akkua ei irroteta oikein, seurauksena voi olla akun ja laitteen vaurioituminen tai henkilövahinko ja/tai laitteesta voi tulla vaarallinen.
- Doro ei vastaa vahingoista tai menetyksistä, mikäli näitä varoituksia ja ohjeita ei noudateta.

Takuu

Tällä laitteella on kahden vuoden takuu ostopäivästä lähtien. Siinä epätodennäköisessä tapauksessa, että laitteeseen tulee vika, ota yhteys laitteen ostopaikkaan. Huolto- tai tukipalveluiden saamiseksi takuuajana vaaditaan ostokuitti.

Tämä takuu ei kata vikoja, jotka ovat aiheutuneet onnettomuudesta tai vastaavasta tapah- tumasta, nesteen pääsystä laitteen sisään, huolimattomasta käytöstä, käyttöohjeiden vas- taisesta käytöstä, huollon laiminlyönnistä tai muista vastaavista ostajan aiheuttamista tilanteista. Takuu ei kata myöskään ukkosen tai muiden sähköjännitteen vaihteluiden ai- heuttamia vikoja.

Huomaa, että tämä on vapaaehtoinen valmistajan takuu ja sisältää oikeuksia, jotka eivät sisällä loppukäyttäjien lakisääteisiin oikeuksiin, eikä takuu vaikuta näihin lakisääteisiin oikeuksiin.

Laitteen ohjelmistotakuu

Käyttämällä laitetta hyväksyt asentavasi minkä tahansa Doron toimittaman ohjelmistopäi- vityksen mahdollisimman pian ilmoituksen jälkeen. Päivittämällä laitteesi ja ohjelmistosi autat pitämään sen suojattuna. Doro pitää päivitykset saatavilla takuuajan / lakisääteisen takuuajan ajan edellyttäen, että tämä on mahdollista kaupallisesta ja teknisestä näkökul- masta. Laitteesi tarkistaa saatavilla olevat ohjelmistopäivitykset automaattisesti. Noudata näytölle tulevia ohjeita, kun saat ilmoituksen ohjelmistopäivityksestä.

Huomaa!

- Joissakin tapauksissa käyttöjärjestelmän säännölliset päivitykset voivat viivästyttää suunniteltuja tietoturvapäivityksiä.
- Doro tekee aina parhaansa toimittaakseen turvallisuuspäivitykset mahdollisimman pian soveltuviin malleihin. Turvallisuuspäivitysten toimitusaika voi vaihdella alueittain, ohjel- mistoversioittain ja malleittain.



VARO

Jos et päivitä laitettasi ilmoituksen jälkeen, laitteen takuu voi mitätöityä. Katso ohjelmistopäivitysten suunniteltu aikataulu osoitteesta: doro.com/softwareupdates.

Tuotteen oikeaoppinen hävittäminen



(Sähkö- ja elektroniikkalaiteromu)
(Sovelletaan maissa, joissa on erilliset keräysjärjestelmät)

Tämä merkintä tuotteessa, sen lisävarusteissa tai käyttöohjeessa tarkoittaa, että tuotetta ja sen elektronia lisävarusteita (esim. laturia, kuulokemikrofonia, USB-kaapelia) ei saa hävittää muun kotitalousjätteen mukana. Jätteiden valvomattomasta käsittelystä ympäristölle tai ihmisten terveydelle mahdollisesti aiheutuvien haittojen välttämiseksi nämä tuotteet on eroteltava muista jätetyypeistä ja kierrätettävä vastuullisesti aineellisten resurssien kestävän uudelleenikäytön edistämiseksi. Kotitalouskäyttäjien tulee ottaa yhteyttä joko jälleenmyyjään, jolta tuote on ostettu, tai paikallishallinnon virastoon ja pyytää tarkkoja ohjeita siihen, mihin tuotteet on vietävä ympäristölle turvallista kierrättämistä varten ja miten. Yrityskäyttäjien tulee ottaa yhteyttä tavarantoimittajaan ja tarkistaa ostosopimuksen ehdot. Tätä tuotetta ja sen elektronia lisävarusteita ei saa sekoittaa muihin hävitettäviiin yritysjettsiisiin. Tämä tuote on RoHS-yhteensopiva.

Tämän tuotteen akkujen oikea hävittäminen



(Sovelletaan maissa, joissa on erilliset keräysjärjestelmät)

Akussa, käyttöohjeessa tai pakkauksessa oleva merkintä tarkoittaa, että tämän tuotteen akkua ei saa hävittää muun kotitalousjätteen mukana. Jos akkuja ei hävitetä asianmukaisesti, nämä aineet voivat aiheuttaa vahinkoa ihmisten terveydelle tai ympäristölle.

EU:n vaatimustenmukaisuusvakuutus

Doro vakuuttaa täten, että radiolaitetyyppi DHO-0490 (Doro Hemma Doorbell) täyttää seuraavien direktiivien vaatimukset: 2014/53/EU ja 2011/65/EU mukaan lukien delegoitu direktiivi (EU) 2015/863, jossa on muokattu liitettä II. EU-vaatimustenmukaisuusvakuutuksen täydellinen teksti on nähtävillä seuraavassa internetosoitteessa: www.doro.com/dofc.

Ekosuunnitteluvakuutus, ulkoisen virtalähteen energiatehokkuus

Doro vakuuttaa täten, että laitteen ulkoinen virtalähde täyttää komission asetuksen (EU) 2019/1782 vaatimukset koskien ulkoisten virtalähteiden ekologista suunnittelua direktiivin 2009/125/EY mukaisesti.

Ekologisen suunnittelun vaatimuksia koskevat täydelliset tiedot ovat saatavilla seuraavasta Internet-osoitteesta: www.doro.com/ecodesign

Ominaisuudet

Wi-Fi (MHz):	IEEE 802.11 b/g/n (2412-2472)
SRD-radio (MHz):	(433)
Mitat	Ovikello: 49 x 153 x 29 mm Sisäkello: 16 x 17 x 20 mm
Paristo (ovikello):	3.6 V / 7000 mAh litiumioniakku g
Lataustiedot:	USB-C: 5 V, 2 A
Latausaika:	~5 tuntia
Pariston käyttöaika:	Enintään 6 kuukautta
Vesisuojaus:	Pöly- ja roisketiivis (IP65)
Ulkoisen muisti:	microSD/microSDHC FAT32-muoto Enintään 128 Gt
Käyttöympäristön lämpötila:	Väh.: -20° C Enint.: 60° C
Säilytysympäristön lämpötila:	Väh.: -20° C Enint.: 60° C

Bluetooth® on Bluetooth SIG, Inc:n rekisteröity tavaramerkki.

Muut tässä mainitut tuote- ja yritysnimet voivat olla niiden omistajien tavaramerkkejä.

Kaikki oikeudet, joita ei nimenomaisesti myönnetä ovat pidätettyjä. Kaikki tavaramerkit ovat omistajiensa omaisuutta.

Doro tai mikään sen lisenssinhaltijoista ei ole vastuussa tietojen tai tulojen menetyksistä tai millään tavalla aiheutuvista erityisistä, satunnaisista, seuraamuksellisista tai epäsuorista vahingonkorvauksista muuten kuin sovellettavan lain enimmäismäärään asti.

Doro ei anna takuuta tai ota vastuuta laitteesi mukana toimitettujen kolmansien osapuolien sovellusten toiminnallisuudesta, sisällöstä tai loppukäyttäjän tuesta. Käyttämällä sovellusta hyväksyt, että sovellus on toimitettu sellaisenaan. Doro ei millään tavalla edusta, anna takuuta tai ota vastuuta laitteesi mukana toimitettujen kolmansien osapuolten sovellusten toiminnallisuudesta, sisällöstä tai loppukäyttäjän tuesta.

Tämä laite on pienitehoinen radiolähetin ja -vastaanotin. Kansainvälisten määräysten mukaisesti laite täyttää sovellettavat maakohtaiset SAR-rajat 2,0 W/kg (10 g). 10 g SAR: täyttää alhaisen tehon poissulkemistason, SAR-testiä ei vaadita.

Tätä tuotetta voidaan käyttää kaikissa EU-jäsenmaissa.

DHO-0490 (Doro Hemma Doorbell) (1021)

Finnish

Version 1.0

©2024 Doro AB. All rights reserved.

www.doro.com



REV 21815 – STR 20240506